

Ctiki



SUPR ES 30 – 120

DE	Gebrauchsanweisung	3
EN	Instructions for Use	12
HR BIH	Upute za upotrebu	21
NL	Gebruikersinstructie	30
SL	Navodila za uporabo	40
SR MNE	Uputstva za upotrebu	49

HINWEISE!

▲ Das Gerät kann von Kindern ab 3 Jahren sowie von Personen mit verringerten physischen, sensorischen oder mentalen Fähigkeiten oder Mangel an Erfahrung und Wissen benutzt werden, wenn sie beaufsichtigt werden oder bezüglich des sicheren Gebrauchs des Gerätes unterwiesen wurden und die daraus resultierenden Gefahren verstanden haben. Kinder im Alter von 3 bis 8 Jahren dürfen nur die am Gerät angeschlossene Mischbatterie bedienen.

▲ Kinder dürfen mit dem Gerät nicht spielen.

▲ Kinder dürfen das Gerät nicht reinigen oder warten, wenn sie dabei nicht von einer befähigten Person kontrolliert werden.

▲ Die Installation ist nach den gültigen Vorschriften und nach Anweisungen des Herstellers auszuführen. Die Installation darf nur ein fachlich ausgebildeter Installateur ausführen.

▲ Bei geschlossenem Druckanschlussystem ist am Zuflussrohr des Warmwasserspeichers unbedingt ein Sicherheitsventil mit Nenndruck von 0,6 MPa (6 bar), 0,9 MPa (9 bar) oder 1,0 MPa (10 bar) (siehe das Typenschild) anzuschließen, damit der Nenndruck im Kessel nicht um mehr als 0,1 MPa (1 bar) übersteigen kann.

▲ Wasser kann aus der Auslassöffnung des Sicherheitsventils tropfen, d.h. die Auslassöffnung ist auf Atmosphärendruck zu öffnen.

▲ Der nach unten gerichtete Auslass des Sicherheitsventils darf in keiner Frostumgebung installiert werden.

▲ Um einen störungsfreien Betrieb zu gewährleisten, ist das Sicherheitsventil regelmässig auf Funktion und Leckage zu überprüfen und bei Bedarf ist der Kalk zu entfernen.

▲ Zwischen dem Warmwasserbereiter und dem Sicherheitsventil darf kein Absperrventil eingebaut werden, da sonst die Funktion des Rückschlagventils verhindert ist!

▲ Bevor Sie den Warmwasserbereiter ans Stromnetz anschließen, ist er unbedingt mit Wasser zu füllen!

▲ Der Warmwasserbereiter ist mit einer zusätzlichen Thermosicherung versehen. Bei nicht funktionierendem Arbeitsthermostat kann die Wassertemperatur im Warmwasserbereiter im Einklang mit den Sicherheitsnormen bis zu 130 °C steigen. Bei den Wasserleitungsinstallationen sind

deshalb die eventuell aufkommenden Temperaturüberlastungen unbedingt zu beachten.

⚠ Sollten Sie den Warmwasserbereiter vom Stromnetz trennen, müssen Sie im bei Frostgefahr das Wasser aus dem Kessel entleeren.

⚠ Das Wasser ist am Zulaufrohr des Kessels zu entleeren. Es ist sinnvoll zu diesem Zweck ein T-Stück mit dem Auslassventil zwischen dem Sicherheitsventil und dem Zuflussrohr einzubauen.

⚠ Bitte versuchen Sie nicht, eventuelle Fehler am Gerät selbst zu beseitigen, wenden Sie sich lieber an den nächsten bevollmächtigten Kundendienst.



Unsere Produkte bestehen aus den umgebungs- und gesundheitsfreundlichen Bauteilen. Die entsprechende Bauweise der Produkte ermöglicht, dass sie am Ende der Lebensdauer einfach demontiert und recycelt werden können.

■ Durch die Rezyklierung der Materialien werden die Menge der Abfälle und der Bedarf an der Produktion der Grundstoffe (z.B. Metalle) mit enormem Energieverbrauch und erheblicher Emission der Schadstoffe vermindert.

Folglich werden auch die natürlichen Ressourcen bewahrt, denn die Abfallteile aus Kunststoff und Metall können in den verschiedenen Produktionsverfahren wieder verwendet werden.

Für mehr Informationen über das System der Abfallbeseitigung fragen Sie Ihr Zentrum zur Entsorgung von Abfällen oder den Verkäufer, bei welchem Sie das Produkt gekauft haben.

Sehr geehrter Kunde, wir danken Ihnen, dass Sie unser Produkt erworben haben.

Bitte lesen Sie diese Gebrauchsanweisung aufmerksam durch, bevor Sie den Warmwasserbereiter installieren und in Betrieb nehmen.

Der Warmwasserbereiter ist im Einklang mit den gültigen Standards hergestellt und amtlich getestet worden. Ebenso wurde auch das Sicherheitszertifikat und das Zertifikat EMV (elektromagnetische Verträglichkeit) ausgestellt. Die technischen Eigenschaften sind auf dem Typenschild angegeben, welches sich am Boden des Kessels in der Nähe der Anschlussrohre befindet. Der Warmwasserbereiter darf nur von einem Fachmann an die Wasserleitung und an das Stromnetz angeschlossen werden. Die Eingriffe ins Geräteinnere aufgrund einer Reparatur oder der Kalkbeseitigung sowie auch wegen der Prüfung oder des Austausches der Antikorrosions-Schutzanode dürfen nur vom bevollmächtigten Kundendienst erfolgen.

INSTALLATION

Der Warmwasserbereiter ist möglichst nahe an Abnahmestellen zu installieren. Bei der Installation in einem Raum mit Badewanne oder Dusche sind unbedingt die Anforderungen des Standards IEC 60364-7-701 (VDE 0100, Teil 701) zu beachten. Er ist mittels Wandschrauben mit Nominaldurchmesser von mindestens 8 mm an der Wand zu befestigen. Eine Wand mit schlechter Tragfähigkeit muss an der Befestigungsstelle verstärkt werden. Er darf nur in senkrechter Position befestigt werden.

Wegen der eventuellen späteren Serviceeingriffen empfehlen wir die Montage des Warmwasserbereiters nach Einbaudimensionen (Siehe Abb. 1).



Abb. 1: Senkrechte Montage an die Wand

Typ	Modell	A	B	C	G
OTGS 30 E5	Supr ES 30	510	310	235	180
OTGS 50 E5	Supr ES 50	690	470	250	260
OTGS 80 E5	Supr ES 80	950	735	245	360
OTGS 100 E5	Supr ES 100	1125	900	255	510
OTGS 120 E5	Supr ES 120	1300	900	430	510

Anschluss- und
Montagedimensionen des
Warmwasserbereiters [mm]

WASSERANSCHLUSS

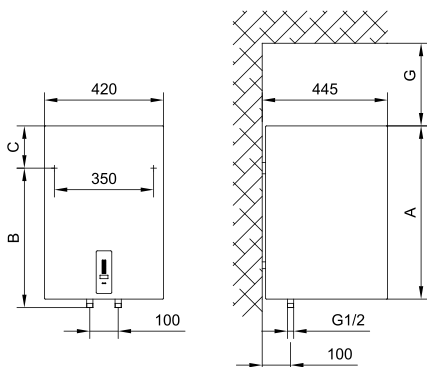
Die Wasserinstallation muss gemäß DIN1988 durchgeführt werden. Die Anschlüsse des Warmwasserspeichers sind farblich gekennzeichnet, der Kaltwasserzulauf ist blau und der Warmwasserzulauf ist rot gekennzeichnet.

Bei einem geschlossenen System (druckfestes System) des Anschlusses (Abb. 2) müssen an den Abnahmestellen Druckmischbatterien verwendet werden. Am Zulaufstutzen ist wegen der Funktionssicherheit unbedingt ein Sicherheitsventil oder eine Sicherheitsgruppe einzubauen, die das Erhöhen des Drucks im Kessel um mehr als 0,1 MPa (1 bar) über den Nominalwert verhindert. Die Auslassdüse am Sicherheitsventil muss unbedingt über einen Auslass für den Luftdruck verfügen. Bei

der Aufheizung des Wassers wird der Druck im Kessel erhöht bis er den am Sicherheitsventil eingestellten Wert erreicht. Da die Rückleitung des Wassers zurück in die Wasserleitung verhindert ist, kann es zum Abtropfen des Wassers aus der Auslassöffnung des Sicherheitsventils kommen. Das abtropfende Wasser kann durch den Auffangansatz, den Sie unter dem Sicherheitsventil anbringen, in den Ablauf abgeleitet werden. Das Ablaufrohr unter dem Auslass des Sicherheitsventils muss in der Richtung gerade nach unten und in einer frostfreien Umgebung angebracht werden.

Das Abtropfen aus dem Sicherheitsventil kann verhindert werden, u.z. montieren Sie das Expansionsgefäß mit mindestens 5 % Volumen des Warmwasserbereiters auf das Zufußrohr des Warmwasserbereiters.

Um einen störungsfreien Betrieb zu gewährleisten, ist das Sicherheitsventil regelmässig auf Funktion und Leckage zu überprüfen und bei Bedarf ist der Kalk zu entfernen. Bei einer Prüfung ist durch Verschiebung des Hebels oder durch Lösen der Ventilmutter (je nach Ventiltyp) der Auslauf aus dem Sicherheitsventil zu öffnen. Dabei muss aus der Auslaufdüse des Ventils das Wasser ausfließen, was die einwandfreie Funktion des Ventils bestätigt.



Abb. 2: Geschlossenes System (druckfestes System)

Zwischen dem Warmwasserbereiter und dem Sicherheitsventil darf kein Absperrventil eingebaut werden, da sonst die Funktion des Rückschlagventils verhindert ist!

Der Warmwasserbereiter kann an die Haushaltswasserleitung ohne Reduzierventil angeschlossen werden, wenn der Druck in der Leitung niedriger als der Nenndruck ist. Falls der Druck in der Leitung über dem Nenndruck liegt, ist unbedingt ein Reduzierventil einzubauen.

Bevor Sie das Gerät an das Stromnetz anschließen, ist es unbedingt mit Wasser zu füllen. Bei erster Befüllung ist der Warmwasserhebel an der Mischbatterie zu öffnen. Der Warmwasserbereiter ist voll, wenn das Wasser durch das Ausflussrohr der Mischbatterie ausfließt.

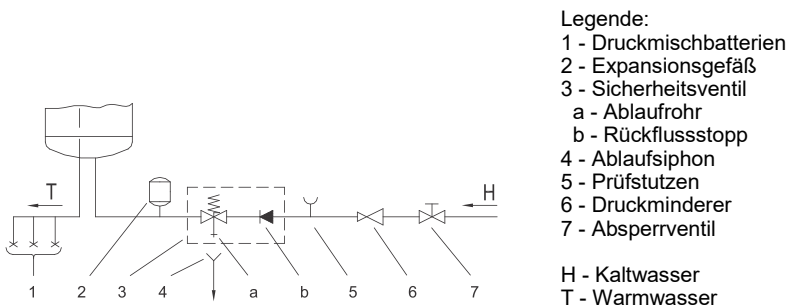
ELEKTRISCHER ANSCHLUSS

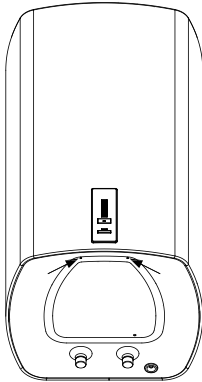

Vor dem Anschluss an das Stromnetz muss ein angemessenes Anschlusskabel von minimalem Durchmesser von $1,5 \text{ mm}^2$ (H05VV-F 3G $1,5 \text{ mm}^2$) eingebaut werden. Vorher ist der Schutzdeckel zu beseitigen.

Die elektrische Installation muss nach nationalen Vorschriften für die Installationen mit einer Vorrichtung zur Trennung von allen Polen ausgestattet werden.

Abb. 3: Beseitigung des Schutzdeckels



Abb. 4: Elektroschaltbild

HINWEIS: Vor jedem Eingriff ist der Warmwasserspeicher spannungsfrei zu schalten! Das darf nur von einem qualifizierten Fachmann ausgeführt werden!

GEBRAUCH DES WARMWASSERBEREITERS

Nach dem Anschluss an die Wasserleitung und an das Stromnetz ist der Warmwasserbereiter zum Gebrauch bereit. Beim Anschluss an die Netzspannung ist der Warmwasserbereiter im Zustand Standby, in welchem das Wasser auf der Temperatur von 10 °C aufrecht erhalten wird.

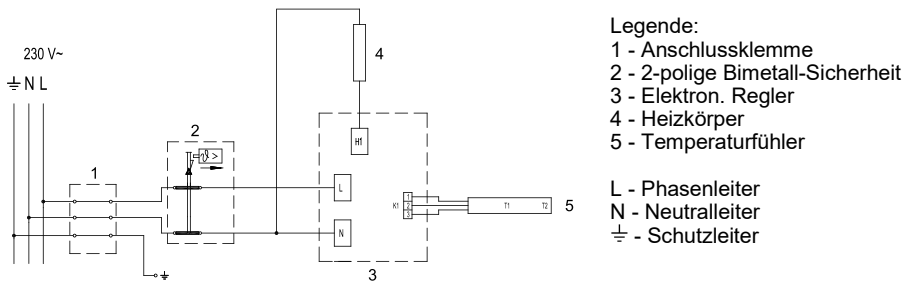
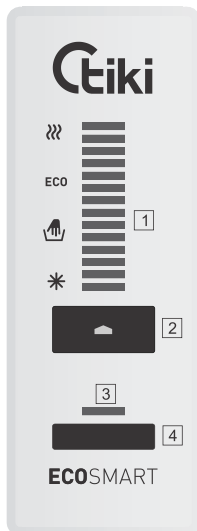

Legende:

- 1 - Anzeige der eingestellten/Isttemperatur des Wassers im Warmwasserbereiter, Fehlersignalisierung
- 2 - Taste On/Off, Einstellung der Temperatur
- 3 - Angabe des Betriebes der Funktion "SMART"
- 4 - Taste EIN-/Ausschaltung der Funktion "SMART"

Abb. 5: Steuerplatte

Der Warmwasserbereiter ist mit dem elektronischen Regler "EcoSmart" versehen, womit die Einstellung und die Anzeige der Wassertemperatur, die Fehlerdiagnostik und die EcoSmart Betriebsweise mit reduziertem Verbrauch der elektrischen Energie ermöglicht werden.

Ein- / Ausschaltung der Warmwasserbereiters

Die Ausschaltung erfolgt durch längeres Drücken (3 s) der Taste 2.

Durch erneuetes längeres Drücken (3s) der Taste 2 ist der Warmwasserbereiter im Zustand Standby.

Funktionieren des Warmwasserbereiters – manuelle Einstellung

Drücken Sie die Taste 2 bis die gewünschte Temperatur erreicht wird (voreingestellte Temperatur ist 57 °C).

* - Frostschutz, Temperatur beträgt ca. 10 °C.

Hand-Symbol - Temperatur des Wassers ca. 35 °C.

ECO - Temperatur des Wassers ca. 57 °C.

Wellenlinien - Temperatur des Wassers ca. 75 °C.







Nachdem das maximale Temperaturniveau erreicht wird "Wellenlinien", gehen Sie beim nächsten Drücken der Taste 2 zurück zum Anfang "*". Wir empfehlen die Einstellung auf die Position "ECO". Diese Einstellung gewährleistet den maximal sparsamsten Betrieb; die Temperatur des Wassers beträgt ca. 57 °C, die Kalkbildung und Wärmeverluste sind geringer als bei höheren Temperaturen. Die Temperatur des Wassers im Kessel erscheint auf der Anzeige 1.

Sollten Sie den Warmwasserbereiter für längere Zeit nicht benutzen, stellen Sie die

Temperatur des Wassers im Kessel auf die Position "※", d.h. die Temperatur bleibt auf 10 °C erhalten.

Betrieb des Warmwasserbereiters in "EcoSmart"

Diese Betriebsart eignet sich vor allem bei ziemlich regulären Gewonheiten bezüglich des Warmwasserverbrauchs (Beispiel: Duschen jeden Tag fast immer zum gleichen Zeitpunkt). Für die Betriebsart "EcoSmart" aktivieren Sie die Aufnahme. Während der Aufnahme werden Ihre Gewonheiten vom elektronischen Regler gespeichert und sie werden nach beendeter Aufnahme beim Erwärmen des Wassers berücksichtigt. Die Aufnahme dauert 7 Tage. Die Betriebsart "EcoSmart" reduziert den Verbrauch der elektrischen Energie.



- Durch Betätigung der Taste  aktivieren Sie die Aufnahme Ihrer Gewonheiten. Während der Zeit der Aufnahme blinkt die grüne Kontrollleuchte . Nach 7 Tagen wird die Aufnahme beendet und die aufgenommene Betriebsart wird automatisch ausgeführt. Während des Betriebes "EcoSmart" des Warmwasserbereiters leuchtet die grüne Kontrollleuchte .
- Durch erneutes Drücken der Taste  wird die Aufnahme oder die Funktion "EcoSmart" abgeschaltet. Der Warmwasserbereiter kehrt in die Grundbetriebsart zurück. Das Wasser wird nach eingestellter Temperatur erwärmt.
- Die Funktion "EcoSmart" können Sie durch Betätigung der Taste  erneut aktivieren. Falls die Betriebsart bereits aufgenommen wurde (die Aufnahme wurde nicht unterbrochen), wird sie ausgeführt. Die grüne Kontrollleuchte leuchtet. Wenn die Aufnahme unterbrochen wurde, beginnt die neue 7-tägige Aufnahme. Die grüne Kontrollleuchte  leuchtet.
- Falls die Betriebsart bereits im elektronischen Regler gespeichert ist, aber der übliche Warmwasserverbrauch verändert wird, ist eine neue Aufnahme zu aktivieren. Dazu betätigen Sie die Taste  für längere Zeit. Die Aufnahme dauert die nächsten 7 Tage.

Antilegionellenfunktion

Erreicht das Wasser in 14 Tagen keine Temperatur von 65 °C, schaltet die Antilegionellenfunktion ein und das Wasser im Warmwasserbereiter wird auf 70 °C erhitzt; diese Temperatur wird 120 Minuten aufrechterhalten.

Anzeige der Fehler

Erscheint auf der Anzeige  ein Fehler, beginnen die Kontrollleuchten zu blinken.

Fehler	Beschreibung	Signalisierung	Lösung
E1	Fehlerhafter Temperaturfühler	Wiederholtes 2x schnelles Blinken der Kontrollleuchte auf der Anzeige  .	Kontaktieren Si eden Kundendienst (Warmwasserbereiter funktioniert nicht).
E5	Überhitzung (Temperatur > 90 °C)	Wiederholtes 3x schnelles Blinker der Kontrollleuchte auf der Anzeige  .	Der Fehler wird automatisch gelöscht, wenn die Temperatur unter den eingestellten Wert fällt. Soll der Fehler wiederholt auftreten, kontaktieren Sie bitte den Kundendienst.

Fehler	Beschreibung	Signalisierung	Lösung
E44	Trockene Einschaltung	Wiederholtes 4x schnelles Blinken der Kontrolllampe auf der Anzeige [1].	Füllen Sie den Warmwasserbereiter mit Wasser. Der Fehler wird gelöscht, wenn Sie den Warmwasserbereiter ausschalten oder die Taste [2] 3 s gedrückt halten.

Entleeren des Warmwasserbereiters

Sollten Sie den Warmwasserbereiter vom Stromnetz trennen, so müssen Sie bei Frostgefahr das Wasser aus dem Kessel entleeren. Das Wasser fließt aus dem Kessel durch das Zuflussrohr des Warmwasserbereiters heraus. Es ist sinnvoll zu diesem Zweck ein T-Stück mit dem Auslassventil zwischen dem Sicherheitsventil und dem Zuflussrohr einzubauen. Bevor Sie den Warmwasserbereiter entleeren, ist er vom Stromnetz abzutrennen, der Warmwasserhahn an der angeschlossenen Mischbatterie zu öffnen und das Warmwasser abzufließen. Wenn das Wasser im Warmwasserbereiter abkühlt, wird das Ventil für den Kaltwasserzufluss geschlossen und flexibles Rohr am Warmwasserablass des Warmwasserbereiters abgewickelt. Der Warmwasserbereiter kann man jetzt durch das Ablassventil am Zuflussrohr entleeren. Nach dem Entleeren des Wassers durch das Zuflussrohr bleibt im Gerät noch ein wenig Wasser. Beim nächsten Befüllen des Warmwasserbereiters mit Wasser öffnen Sie den Warmwasserhahn an der Mischbatterie und lassen Sie das Wasser mindestens 2 Minuten durch das Ablassrohr der Mischbatterie fließen (der Wasserstrahl soll gleichmäßig, mittelstark und nicht dicker als ein Bleistift sein).

WARTUNG

Die Außenseite des Warmwasserbereiters reinigen Sie mit einem weichen Tuch und einer milden für glatte lackierte Oberflächen geeignete Waschmittellösung. Verwenden Sie keine alkoholhaltigen oder grobe Reinigungsmittel. Durch die regelmäßigen Servicekontrollen werden einwandfreie Funktion und eine lange Lebensdauer des Warmwasserbereiters gewährleistet. Die Durchrostungsgarantie des Kessels gilt nur bei vorgeschriebenen regelmäßigen Prüfungen der Antikorrosions-Schutzanode auf Abnutzung. Die Zeit zwischen den einzelnen regelmäßigen Prüfungen darf nicht länger sein als in der Garantierklärung festgelegt wird. Die Prüfungen sind von einem autorisierten Servicemann durchzuführen, der die Kontrolle in die Garantieurkunde des Produktes einträgt. Dabei ist die Antikorrosions-Schutzanode auf Abnutzung zu prüfen und nach Bedarf der Kalk zu entfernen, der sich je nach Qualität, Menge und Temperatur des verbrauchten Wassers im Inneren des Warmwasserbereiters bildet. Der Kundendienst wird Ihnen je nach festgestelltem Zustand auch den Termin für die nächste Servicekontrolle empfehlen.

Bitte versuchen Sie nicht die eventuellen Fehler am Gerät selbst zu beseitigen, sondern wenden Sie sich an den nächsten bevollmächtigten Kundendienst an.

TECHNISCHE CHARAKTERISTIKEN

Typ		OTGS 30 E5	OTGS 50 E5	OTGS 80 E5	OTGS 100 E5	OTGS 120 E5
Modell		Supr ES 30	Supr ES 50	Supr ES 80	Supr ES 100	Supr ES 120
Angegebenes Lastprofil		S	M	M	L	L
Energieeffizienzklasse ¹⁾		B	B	B	C	C
Warmwasserbereitungs- Energieeffizienz (η_{wh}) ¹⁾	[%]	37,2	40	39,6	40	40
Jährlicher Stromverbrauch ¹⁾	[kWh]	496	1282	1296	2480	2554
Täglicher Stromverbrauch ²⁾	[kWh]	2,864	6,870	6,956	13,003	13,214
Temperatureinstellung des Thermostats		"ECO"				
Wert "smart" ³⁾		1	1	1	1	1
Wöchentlicher Stromverbrauch mit intelligenter Regelung	[kWh]	13,055	24,198	25,564	49,740	51,611
Wöchentlicher Stromverbrauch ohne intelligente Regelung	[kWh]	16,215	28,501	30,049	57,832	58,689
Volumen	[l]	29,1	49,1	78,8	98,1	118,9
Mischwassermenge bei 40 °C V40 ²⁾	[l]	-	68	121	142	177
Nenndruck	[MPa (bar)]	0,6 (6) / 0,9 (9) / 1,0 (10)				
Gewicht / voll	[kg]	19/49	24/74	31/111	36/136	41/161
Korrosionsschutz des Kessels emailiert / Mg-Schutzanode		• / •	• / •	• / •	• / •	• / •
Überhitzungsschutz		•	•	•	•	•
Schutz gegen Trockenschaltung		•	•	•	•	•
Anschlussleistung	[W]	2000				
Anschlussspannung	[V~]	230				
Schutzklasse		I				
Schutzart (Schutzstufe)		IP24				
Aufwärmezeit von 10 °C bis 65 °C	[h]	0:59	1:38	2:37	3:16	3:55
Maße der Verpackung	[mm]	480x490x 630	480x490x 810	480x490x 1070	480x490x 1245	480x490x 1420

¹⁾ Verordnung der Kommission EU 812/2013; EN 50440

²⁾ EN 50440

³⁾ Angaben über die energetische Wirksamkeit und Energieverbrauch gelten nur bei eingeschalteter Smart Steuerung

WIR BEHALTEN UNS DAS RECHT FÜR ÄNDERUNGEN VOR, DIE DIE FUNKTIONALITÄT DES GERÄTES NICHT BEEINTRÄCHTIGEN.

Die Gebrauchsanweisungen finden Sie auch auf unseren Webseiten
<https://www.tikigroup.eu>.

WARNINGS!

- ▲ The appliance may be used by children aged 3 and older and persons with physical, sensory or mental disabilities or lacking experience or knowledge, if they are under supervision or taught about safe use of the appliance and if they are aware of the potential dangers. Children aged from 3 to 8 years are only allowed to operate the tap connected to the appliance.
- ▲ Children should not play with the appliance.
- ▲ Children should not clean or perform maintenance on the appliance without supervision.
- ▲ Installation should be carried out in accordance with the valid regulations and according to the instructions of the manufacturer and by qualified staff.
- ▲ In a closed, pressurised system of installation, it is obligatory to install a safety valve on the inlet pipe with a rated pressure of 0.6 MPa (6 bar), 0.9 MPa (9 bar) or 1.0 MPa (10 bar) (see the label), which prevents the elevation of pressure in the boiler by more than 0.1 MPa (1 bar) above the rated pressure.
- ▲ Water may drip from the outlet opening of the safety valve, so the outlet opening should be set to atmospheric pressure.
- ▲ The outlet of the safety valve should be installed facing downwards and in a non-freezing area.
- ▲ To ensure proper functioning of the safety valve, the user should perform regular controls to remove limescale and make sure the safety valve is not blocked.
- ▲ Do not install a stop valve between the water heater and the safety valve, because it will impair the pressure protection of the heater!
- ▲ Before connecting it to the power supply, the water heater must be filled with water!
- ▲ The heater is equipped with an additional thermal cut-off for protection in case of failure of the operating thermostat. In this case, however, the temperature of the water in the heater can reach up to 130 °C according to the safety standards. During the water supply installation, the possibility of temperature overloads should be taken into account.
- ▲ If the heater is to be disconnected from the power supply, please drain any water from the heater to prevent freezing.

⚠ Water can be drained from the heater through the boiler inlet pipe. For this purpose it is advisable to install a T- element with an outlet valve between the inlet pipe and safety valve.

⚠ Please do not try to fix any defects of the water heater on your own. Call the nearest authorised service provider.



Our products incorporate components that are both environmentally safe and harmless to health, so they can be disassembled as easily as possible and recycled once they reach their final life stage.

Recycling of materials reduces the quantity of waste and the need for production of raw materials (e.g. metals) which requires a substantial amount of energy and causes release of harmful substances. Recycling procedures reduce the consumption of natural resources, as the waste parts made of plastic and metal can be returned to various production processes.

For more information on waste disposal, please visit your waste collection centre or the store where the product was purchased.

Dear buyer, thank you for purchasing our product.

Prior to the installation and first use of the electric water heater, please read these instructions carefully.

This water heater has been manufactured in compliance with the relevant standards and tested by the relevant authorities as indicated by the Safety Certificate and the Electromagnetic Compatibility Certificate. Its technical characteristics are indicated on the label on the bottom of the heater next to the pipes. The installation must be carried out by qualified staff. All repairs and maintenance work within the water heater, e.g. lime removal or inspection/replacement of the protective anticorrosion anode, must be carried out by an authorised maintenance service provider.

INSTALLATION

The water heater shall be installed as close as possible to the outlets. When installing the water heater in a room with a bathtub or shower, take into account the requirements defined in IEC Standard 60364-7-701 (VDE 0100, Part 701). It has to be fitted to the wall using appropriate wall screws with a minimum diameter of 8 mm. A wall with a poor load-bearing capacity must be properly reinforced where the heater will be installed. The water heater may only be fixed upon the wall vertically. To facilitate future service interventions, you are advised to install the heater in accordance with the installation measurements (see Fig. 1).

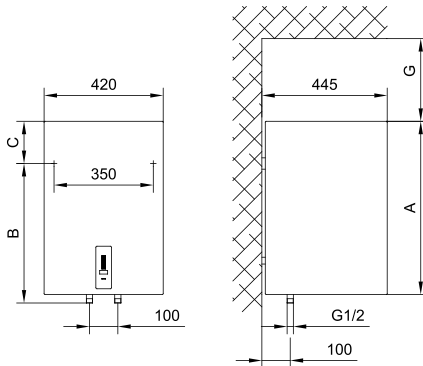

Fig. 1: Vertical installation on a wall

Type	Model	A	B	C	G
OTGS 30 E5	Supr ES 30	510	310	235	180
OTGS 50 E5	Supr ES 50	690	470	250	260
OTGS 80 E5	Supr ES 80	950	735	245	360
OTGS 100 E5	Supr ES 100	1125	900	255	510
OTGS 120 E5	Supr ES 120	1300	900	430	510

Connection and installation
dimensions of the water heater
[mm]

CONNECTION TO THE WATER SUPPLY

The water heater connections for the inlet and outlet of water are colour-coded. The inlet of cold water is marked with blue colour, while the hot water outlet is marked with red colour.

In a closed, pressurized system (Fig. 2) pressurised mix taps should be used at the outlet points. To ensure safe operation of the heater a safety valve should be installed on the inlet pipe to prevent elevation of pressure for more than 0.1 MPa (1 bar) above the nominal pressure. The outlet opening on the safety valve must be equipped with an outlet for atmospheric pressure. The heating of water in the heater causes the pressure in the tank to increase to the level set by the safety valve. As the water cannot return to the water supply system, this can result in dripping from the outlet of the safety valve. The drip can be piped to the drain by installing a catching unit just below the safety valve. The drain installed below the safety valve outlet must be piped down vertically and placed in an environment that is free from the onset of freezing conditions.

To avoid water dripping from the safety valve, an expansion tank should be installed on the inlet pipe of the heater with the capacity of at least 5 % of the heater volume. To ensure proper operation of the safety valve, periodical inspections must be carried out to remove limescale and make sure the safety valve is not blocked. To check the valve, open the outlet of the safety valve by turning the handle or unscrewing the nut of the valve (depending on the type of the valve). The valve is operating properly if the water comes out of the nozzle when the outlet is open.

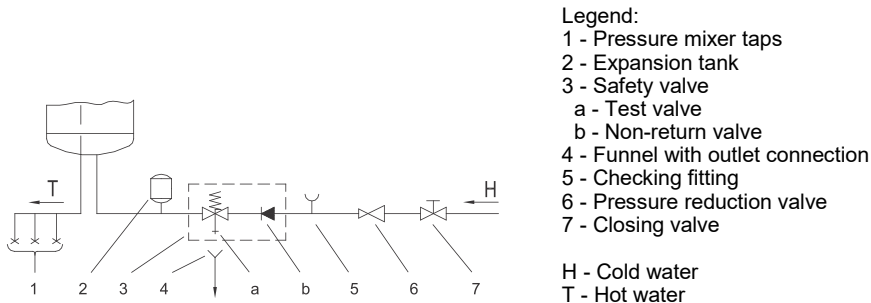

Fig. 2: Closed (pressure) system

No closing valve may be built-in between the water heater and return safety valve, because with it the pressure protection would be impeded!

The heater can be connected to the domestic water supply network without a pressure-reducing valve if the pressure in the network is lower than the nominal pressure. If the pressure in the network exceeds the nominal pressure, a pressure-reducing valve must be installed.

Before connecting it to the power supply, the water heater must be filled with water. When filling the heater for the first time, the tap for the hot water on the mixing tap must be opened. When the heater is filled with water, the water starts to run through the outlet pipe of the mixing tap.

CONNECTING THE WATER HEATER TO THE POWER SUPPLY NETWORK

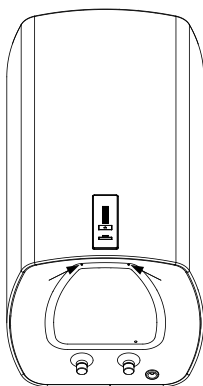

Fig. 3: Removing the protective cover

Before connecting to the power supply network, install a power supply cord in the water heater, with a min. diameter of 1.5 mm² (H05VV-F 3G 1.5 mm²). To do this, the protective plate must be removed from the water heater. In the electrical installation, please install a disconnect switch to separate all poles from the power supply network in accordance with the national regulations.

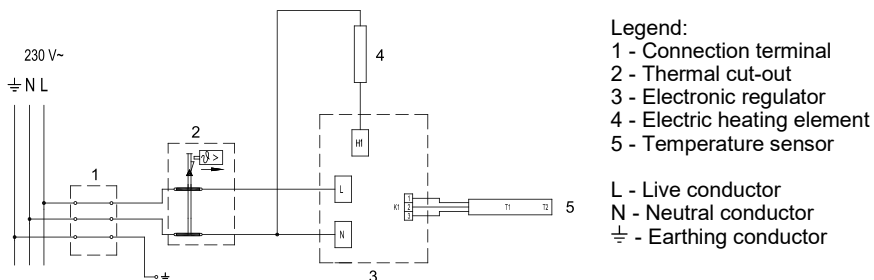
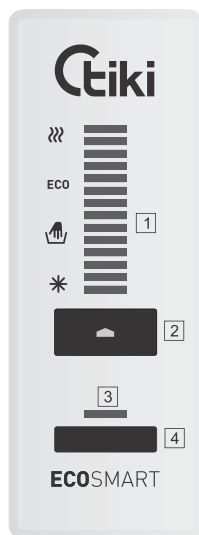

Fig. 4: Electric installation

CAUTION: Before any intervention into the interior of the water heater, disconnect it from the power supply network! This intervention may only be performed by a trained professional!

USE OF THE HEATER

After it has been connected to the water and power supply grid, the heater is ready to be used. When connected to the power supply, the heater runs in standby mode. In the standby mode, the heater maintains the water temperature of 10 °C.



Legend:

- 1 - Display of the set/actual temperature of water in the heater, signalisation of errors
- 2 - On/Off button, temperature setting
- 3 - Indication of the "SMART" function
- 4 - Switch for the "SMART" function

Fig. 5: Control panel

The heater is equipped with the "EcoSmart" electronic regulator, which enables the setting of water temperature, error diagnostics and smart mode with which you can reduce the use of electric energy.

Switching the heater on/off

The water heater can be switched on by holding the [2] button for about 3 seconds. By holding the [2] button for about 3 seconds again, the heater goes into standby.

Operating the heater – manual setting

Temperature is set by pressing button [2] until you get the desired temperature level (preset temperature level is 57 °C).

* - Freeze protection, temperature about 10 °C

☞ - Water temperature about 35 °C

ECO - Water temperature about 57 °C

☛ - Water temperature about 75 °C

Once the maximum level "☛" is achieved, pressing the [2] button returns the temperature to the first setting "*". We recommend the "ECO" setting. This setting is the most energy-efficient. The temperature of water is about 57 °C, while limescale production and heat loss will be smaller than in case of higher temperature settings. The temperature of water in the heater is indicated on the display [1].

If the heater will not be used for a longer period of time, please protect its contents from freezing by setting the temperature to the "*" position. At this setting, the heater will maintain the temperature of water at about 10 °C.

Functioning of the heater in the "EcoSmart" mode

This mode is appropriate especially if you have well-established hot water consumption habits (e.g. showering every day at approximately the same time). To start the heater in the "EcoSmart" mode, you first have to start recording. During the recording time, the electronic regulator remembers your habits and takes them into account while heating the water after the recording period has ended. The recording takes place for 7 days. The "EcoSmart" mode reduces the consumption of electrical energy.





- Pressing button no. [4] will begin the recording of your habits. The green control light [3] will flash during the recording period. Once recording concludes after 7 days, the recording regime will begin running automatically. The green control light [3] will light up when the heater is functioning in the "EcoSmart" mode.
- By pressing [4] again, you can switch off the recording or the "EcoSmart" function. The heater resumes to the basic mode of operation. The water is heated to the set temperature.
- The "EcoSmart" function can be resumed by pressing button no. [4]. If the regime has already been recorded (if the recording was not interrupted), the regime will begin running and the green control light [3] will light up. If the recording was interrupted, a new 7-day recording period will begin and the green control light [3] will again begin flashing.
- If the electronic regulator has recorded the regime but the user's hot water consumption habits have changed, a new recording period must be started. It can be started by holding button no. [4]. The recording period lasts 7 days.

The Anti-Legionella Function

If the water in the heater does not reach 65 °C for 14 consecutive days, the anti-legionella function heats the water to 70 °C and maintains this temperature for 120 minutes.

Indication of errors

In case of error, control lights start to flash on the display .

Error	Error description	Signalization	Solution
E1	Temperature sensor error	Repeated 2x quick pulse of the control light on the display  .	Call service (heater out of order).
E5	Overheating (temperature > 90 °C)	Repeated 3x quick pulse of the control light on the display  .	The error is automatically deleted when the temperature drops below the set value. Should the error repeat, please call the service company.
E44	Dry start	Repeated 4x quick pulse of the control light on the display  .	Fill the heater with water. The error is deleted by switching off the heater or by holding button  for 3 seconds.

Emptying the heater

If you are planning to unplug the heater from power supply, please drain out all the water to prevent freezing. Water can be drained from the heater through the boiler inlet pipe. For this purpose it is advisable to install a T- element with an outlet valve between the inlet pipe and safety valve. Before draining, please unplug the heater from the power supply, open the warm water handle on the mixing tap and drain the warm water. When the water in the heater is cooled, close the flow of cold water into the heater and unscrew the flexible pipe on the warm water outlet. The heater can now be drained through the outlet valve on the inlet pipe. After draining the water through the inlet pipe, a small quantity of water remains in the heater. When refilling the heater with water it is recommended to open the warm water tap on the mixing tap and let the water run for at least two minutes through the outlet pipe (the water stream should be steady, medium strength, about as thick as a pencil).

MAINTENANCE

Clean the exterior of the heater using a soft cloth and mild detergent intended for cleaning smooth varnished surfaces. Do not use detergents that contain alcohol or abrasives. With regular service inspections you will ensure faultless functioning and long life of the heater. Tank corrosion warranty applies only if all the prescribed regular inspections of the protective anode wear have been made. The period between regular inspections should not be longer than stated in the warranty certificate. Inspections should be carried out by authorised service providers that will record each inspection on the warranty statement of the product. Upon inspection the service provider will inspect the amount of wear on the anti-corrosion anode and, if necessary, clean the limescale that accumulates depending on the quality, quantity and temperature of the water inside the heater. The service provider will also recommend the date for the next inspection depending on the condition of the heater.

Please do not attempt to fix any defects of the heater by yourself. Call the nearest authorised service company.

TECHNICAL PROPERTIES OF THE APPLIANCE

Type		OTGS 30 E5	OTGS 50 E5	OTGS 80 E5	OTGS 100 E5	OTGS 120 E5
Model		Supr ES 30	Supr ES 50	Supr ES 80	Supr ES 100	Supr ES 120
Declared load profile		S	M	M	L	L
Energy efficiency class ¹⁾		B	B	B	C	C
Water heating energy efficiency (η_{wh}) ¹⁾	[%]	37.2	40	39.6	40	40
Annual electricity consumption ¹⁾	[kWh]	496	1282	1296	2480	2554
Daily electricity consumption ²⁾	[kWh]	2.864	6.870	6.956	13.003	13.214
Thermostat temperature settings		"ECO"				
Value of "smart" ³⁾		1	1	1	1	1
Weekly electricity consumption with smart control	[kWh]	13.055	24.198	25.564	49.740	51.611
Weekly electricity consumption without smart control	[kWh]	16.215	28.501	30.049	57.832	58.689
Volume	[l]	29.1	49.1	78.8	98.1	118.9
Quantity of mixed water at 40 °C V40 ²⁾	[l]	-	68	121	142	177
Rated pressure	[MPa (bar)]	0.6 (6) / 0.9 (9) / 1.0 (10)				
Weight / Filled with water	[kg]	19/49	24/74	31/111	36/136	41/161
Anti-corrosion of tank enamelled / Mg Anode		•/•	•/•	•/•	•/•	•/•
Overheating protection		•	•	•	•	•
Dry start protection		•	•	•	•	•
Power of electrical heater	[W]	2000				
Voltage	[V~]	230				
Protection class		I				
Degree of protection		IP24				
Heating time from 10 °C to 65 °C	[h]	0:59	1:38	2:37	3:16	3:55
Packaging dimensions	[mm]	480x490x 630	480x490x 810	480x490x 1070	480x490x 1245	480x490x 1420

¹⁾ EU Regulation 812/2013; EN 50440

²⁾ EN 50440

³⁾ Information on water heating energy efficiency and annual electricity consumption relate to enabled smart control settings only.

WE RESERVE THE RIGHT TO MAKE CHANGES THAT DO NOT IMPAIR THE FUNCTIONALITY OF THE DEVICE.

The user manual can also be found at our website <https://www.tikigroup.eu>.

UPOZORENJA!

▲ Uređaj mogu koristiti djeca u dobi od 3 godine i starija, kao i osobe sa smanjenim tjelesnim, osjetilnim ili duševnim sposobnostima ili nedostatkom iskustva ili znanja, ali samo ako su pod nadzorom ili su dobili upute o uporabi uređaja na siguran način i razumiju eventualne opasnosti. Djeca u dobi od 3 do 8 godina smiju upravljati samo baterijom za miješanje spojenom na uređaj.

▲ Djeca se ne smiju igrati uređajem.

▲ Čišćenja i održavanja uređaja ne smiju obavljati djeca bez nadzora.

▲ Ugradnju treba obaviti sukladno važećim propisima i prema uputama proizvođača. Mora ju obaviti stručno osposobljen monter.

▲ Za zatvoreni tlačni sustav priključenja, na dovodnu cijev grijalice vode obvezatno ugradite sigurnosni ventil s nazivnim tlakom 0,6 MPa (6 bara), 0,9 MPa (9 bara) ili 1,0 MPa (10 bara) (vidi pločicu s natpisom), koji sprječava povećanje tlaka u kotlu za više od 0,1 MPa (1 bar) iznad nazivnoga tlaka.

▲ Voda može kapati iz odvodnog otvora sigurnosnoga ventila, stoga odvodni otvor mora biti otvoren na atmosferski tlak.

▲ Ispust sigurnosnoga ventila mora biti postavljen u smjeru nadalje i na mjestu na kojem neće smrznuti.

▲ Za pravilan rad sigurnosnoga ventila treba periodično obavljati kontrole radi uklanjanja vodenoga kamenca i provjeravati da sigurnosni ventil nije blokiran.

▲ Između grijalice vode i sigurnosnoga ventila nije dozvoljeno ugrađivati zaporni ventil jer bi se time onemogućila tlačna zaštita grijalice!

▲ Prije priključenja na električne instalacije obvezatno prvo napunite grijalicu vodom!

▲ Grijalica je dodatnim termičkim osiguračem zaštićena u slučaju otkazivanja radnoga termostata. U slučaju otkazivanja termostata, sukladno sigurnosnim standardima, voda u grijalici može dostići temperaturu i do 130 °C. Prilikom postavljanja vodovodnih instalacija obvezatno valja uvažavati činjenicu da su moguća navedena preopterećenja temperature.

▲ Ako budete isključivali grijalicu iz električne mreže, morate ispustiti vodu zbog opasnosti od smrzavanja.

⚠ Voda iz grijalice ispušta se kroz dovodnu cijev kotla. U tu svrhu preporučamo postaviti poseban T-element s ispusnim ventilom između sigurnosnoga ventila i dovodne cijevi.

⚠ Molimo: eventualne kvarove na grijalici nemojte popravljati sami već obavijestite najbliži ovlaštenu servis o tome.



Naši su proizvodi opremljeni ekološki besprijeornim i zdravstveno ispravnim neškodljivim komponentama te su proizvedeni tako da se u svojoj posljednjoj fazi trajanja mogu što jednostavnije rastaviti i reciklirati.

Reciklažom materijala smanjuju se količine otpada i potreba za

proizvodnjom osnovnih materijala (naprimjer kovine), što iziskuje puno energije i uzrokuje emisije štetnih tvari. Postupcima reciklaže smanjuje se potrošnja prirodnih izvora budući da se otpadni dijelovi od plastike i kovine ponovno vraćaju u različite proizvodne procese.

Za više informacija o sustavu odlaganja otpadaka posjetite lokalni centar za odlaganje otpadaka ili trgovca kod kojeg ste kupili proizvod.

Poštovani kupci! Zahvaljujemo na povjerenju koje ste nam iskazali kupnjom našega proizvoda.

MOLIMO PRIJE MONTAŽE I PRVE UPORABE POMNO PROČITAJTE UPUTE ZA MONTAŽU, UPORABU I ODRŽAVANJE ELEKTRIČNE GRIJALICE VODE.

Grijalica je proizvedena sukladno važećim standardima i službeno je ispitana te su joj dodijeljeni sigurnosni certifikat i certifikat o elektromagnetskoj kompatibilnosti. Njezina su osnovna tehnička svojstva navedena na pločici s natpisom koja je nalijepljena na dnu grijalice pored priključnih cijevi. Priključenje grijalice na vodovodnu i električnu mrežu može obaviti isključivo stručno osposobljena osoba.

Zahvate u njezinu unutrašnjost zbog popravka, uklanjanja vodenoga kamenca te provjere ili zamjene zaštitne anode protiv korozije obavlja isključivo ovlaštena servisna služba.

MONTAŽA

Grijalicu montirajte što je moguće bliže potrošačkome mjestu. Ako uređaj za grijanje ugrađujete u prostor u kojem su kada za kupanje ili tuš, obavezno morate uzeti u obzir zahtjeve standarda IEC 60364-7-701 (VDE 0100, Teil 701). Na zid ju pričvrstite vijcima za zid, nazivnoga promjera od najmanje 8 mm. Ako je nosivost zida koji je namijenjen montaži grijalice neodgovarajuća, zid treba primjereno ojačati. Grijalica se smije pričvrstiti na zid isključivo u uspravnome položaju.

Radi eventualnih naknadnih servisnih zahvata preporučujemo da ugradite grijalicu sukladno montažnim mjerama (vidi sl. 1).

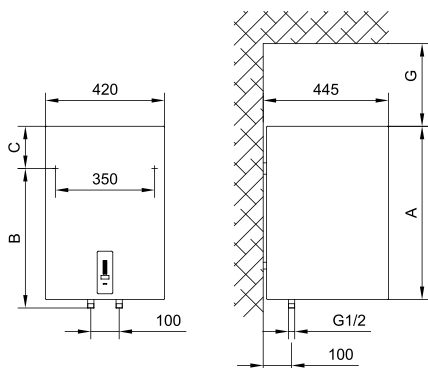

Sl. 1: Uspravno postavljanje na zid

Tip	Model	A	B	C	G
OTGS 30 E5	Supr ES 30	510	310	235	180
OTGS 50 E5	Supr ES 50	690	470	250	260
OTGS 80 E5	Supr ES 80	950	735	245	360
OTGS 100 E5	Supr ES 100	1125	900	255	510
OTGS 120 E5	Supr ES 120	1300	900	430	510

Priključne i montažne mjere
grijalice [mm]

PRIKLJUČAK NA VODOVODNU MREŽU

Dovod i odvod vode na cijevima grijalice označeni su u boji. Dovod hladne vode označen je plavom a odvod tople vode crvenom bojom.

Kod zatvorenoga tlačnog sustava priključenja (slika 2) na prihvatnim mjestima valja koristiti tlačne baterije za miješanje. Na dovodnu cijev radi sigurnosti prilikom rada grijača treba ugraditi sigurnosni ventil ili sigurnosni sklop koji sprječava povećanje tlaka u kotlu za više od 0,1 MPa (1 bar) od nominalnoga tlaka. Ispusni otvor na sigurnosnome ventilu obvezatno mora sadržati izlaz na atmosferski tlak. Prilikom zagrijavanja vode u grijalici tlak vode u kotlu povećava se do granice koja je podešena na sigurnosnome ventilu. Budući da je vraćanje vode natrag u vodovodnu mrežu spriječeno, može se pojaviti kapanje vode iz odvodnoga otvora sigurnosnog ventila. Vodu koja kapa možete sprovesti u odvod preko lijevka za prihvat, koji se postavlja ispod sigurnosnoga ventila. Odvodna cijev koja je postavljena ispod ispusta sigurnosnoga ventila mora biti postavljena vodoravno prema dolje na mjestu na kojem ne može smrznuti.

Ako želite izbjeći kapanje vode iz sigurnosnoga ventila, na dovodnu cijev grijača morate ugraditi ekspanzijsku posudu sa zapreminom od najmanje 5% zapremnine grijača.

Za pravilan rad sigurnosnoga ventila treba periodično obavljati kontrole kako biste uklonili vodeni kamenac i provjerili da sigurnosni ventil nije blokiran. Prilikom provjere morate pomicanjem ručke ili odvijanjem matice ventila (ovisno o vrsti ventila) otvoriti

istjecanje iz sigurnosnoga ventila. Pritom kroz sapnicu ventila za istjecanje mora priteći voda, što znači da je ventil besprijekoran.

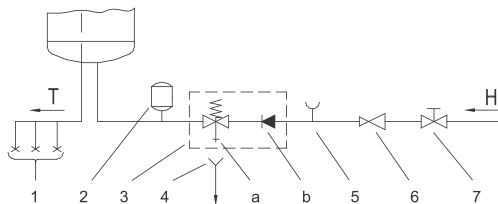

Legenda:

- 1 - Tlačne miješalice
- 2 - Ekspanzijska posuda
- 3 - Sigurnosni ventil
 - a - Ispitni ventil
 - b - Nepovratni ventil
- 4 - Čašica s priključkom na izljev
- 5 - Ispitni nastavak
- 6 - Redukcijski ventil tlaka
- 7 - Zaporni ventil

H - Hladna voda
T - Topla voda

Sl. 2: Zatvoreni (tlačni) sustav

Između grijalice i sigurnosnoga ventila nije dopušteno ugraditi zaporni ventil jer biste time onemogućili tlačnu zaštitu grijalice!

Grijalicu možete priključiti na vodovodnu mrežu objekta bez redukcijskoga ventila ako je tlak u mreži niži od nazivnoga tlaka. Ako tlak u mreži premašuje nazivni tlak, obvezatno ugradite redukcijski ventil.

Prije električnoga priključenja obvezatno prvo napunite grijalicu vodom!

Prilikom prvoga punjenja otvorite ručku s toplom vodom na miješalici. Grijalica je puna kada voda protječe kroz cijev miješalice.

PRIKLJUČIVANJE NA ELEKTRIČNU MREŽU

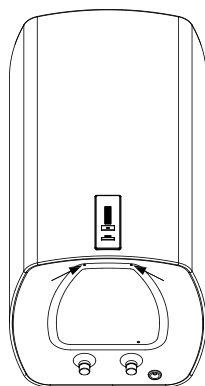

Prije priključivanja na električnu mrežu u grijalicu treba ugraditi priključnu vrpcu minimalna promjera od najmanje $1,5 \text{ mm}^2$ (H05VV-F 3G $1,5 \text{ mm}^2$), stoga morate ukloniti zaštitni poklopac.

U električnoj instalaciji mora biti ugrađen uređaj za odvajanje svih polova sukladno nacionalnim instalacijskim propisima.

Sl. 3: Uklanjanje zaštitnoga poklopca

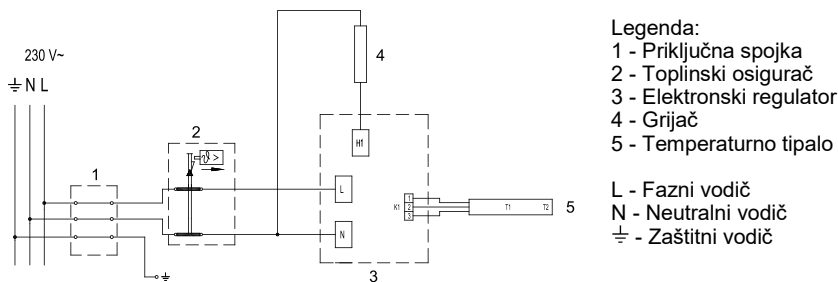

Sl. 4: Električna spojna shema

POZOR! Prije svakoga zahvata u unutarnjost grijalice obvezatno isključiti grijalicu iz električne mreže. Zahvat može obaviti samo osposobljeni stručnjak!

UPORABA GRIJALICE

Poslije priklučenja na vodovodnu i električnu mrežu grijalica se može koristiti. Priklučenjem na dovodni napon grijalica prelazi u stanje pripravnosti. U stanju pripravnosti grijalica održava temperaturu vode na 10 °C.

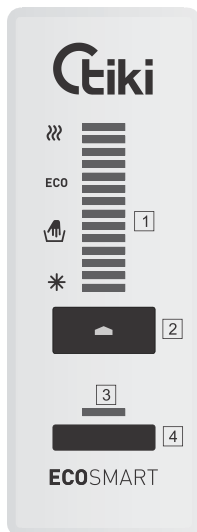

Legenda:

- 1 - Zaslon podešene/stvarne temperature vode u grijalici, signalizacija pogreški
- 2 - Tipka On/Off, podešavanje temperature
- 3 - Indikacija rada "SMART" funkcije
- 4 - Tipka za uključenje/isključenje "SMART" funkcije

Sl. 5: Upravljačka ploča

Grijalica je opremljena elektronskim regulatorom "EcoSmart", koji omogućuje podešavanje temperature vode, prikaz temperature vode, dijagnostiku pogreški i rad u pametnome načinu, zahvaljujući kojemu smanjujete potrošnju električne energije.

Uključenje/ isključenje grijalice

Uključite grijalicu vode duljim pritiskom (3 s) na tipku .

Ponovnim duljim pritiskom (3 s) na tipku , grijalica prelazi u stanje pripravnosti.

Rad grijalice – ručno podešavanje



Podesite temperaturu pritiskom na tipku  za traženu razinu temperature (tvornički je podešena temperatura od 57 °C).

* - Zaštita od smrzavanja, temperatura približno 10 °C.

 - Temperatura vode približno 35 °C.

ECO - Temperatura vode približno 57 °C.

 - Temperatura vode približno 75 °C.









Kada dostignete maksimalnu razinu "  ", sljedećim se pritiskom na tipku  vraćate na početak " * ". Preporuča se podešavanje na položaj "ECO". Takvo je podešavanje najekonomičnije; pri tome je temperatura vode približno 57 °C, a izdvajanje vodenoga kameca i toplinski gubici bit će manji od podešavanja na višu temperaturu.

Temperaturu vode u grijalici prikazuje zaslon .

Ako nemate namjeru koristiti grijalicu dulje vremena, zaštitite njezin sadržaj od smrzavanja tako što ćete podestiti temperaturu na položaj " * ". To je podešavanje prilikom kojeg grijalica održava temperaturu vode približno na 10 °C.

Rad grijalice u načinu "EcoSmart"

Taj je način primjeren prvenstveno kad imate prilično ustaljene navike u pogledu potrošnje tople vode (primjer: tuširanje svaki dan približno u iste sate). Za rad grijalice u načinu "EcoSmart" morate pokrenuti snimanje. Za vrijeme snimanja elektronski regulator bilježi vaše navike koje uvažava prilikom zagrijavanja vode po isteku snimanja. Snimanje traje 7 dana. Rad u načinu "EcoSmart" smanjuje potrošnju električne energije.





- Pritiskom na tipku  pokrećete snimanje Vaših navika. Za vrijeme snimanja pulsira zelena kontrolna lampica . Kada se snimanje nakon 7 dana završi, snimljeni se režim automatski počinje emitirati. Za vrijeme rada grijača u načinu "EcoSmart" svijetli zelena kontrolna lampica .
- Ponovnim pritiskom na tipku  isključite snimanje ili rad "EcoSmart" funkcije. Grijalica se vraća u osnovni način rada. Vodu zagrijava s obzirom na podešenu temperaturu.
- Ponovno uključenje "EcoSmart" funkcije moguće je pritiskom na tipku . Ako je režim rada već snimljen (snimanje nije bilo prekinuto), isti se počne emitirati. Svijetli zelena kontrolna lampica . Ako je snimanje bilo prekinuto, započinje novo 7 dnevno snimanje. Pulsira zelena kontrolna lampica .
- Ako elektronski regulator ima već sačuvan režim rada, a promijene se navike potrošnje tople vode, treba pokrenuti novo snimanje. Pokrenite ga duljim pritiskom na tipku . Snimanje traje narednih 7 dana.

Funkcija antilegionela

Ako voda u grijalici u roku od 14 dana ne dostigne 65 °C, uključuje se funkcija zaštite od legionele te se voda u grijalici zagrijava na 70 °C i održava 120 minut.

Indikacija pogreški

U slučaju pogreške na zaslonu  počinju treperiti kontrolna svjetla.

Pogreška	Opis pogreške	Signalizacija	Rješenje
E1	Pogreška senzora temperature	Višestruko 2x brzo treperenje kontrolnoga svjetla na zaslonu  .	Pozovite servis (grijač ne radi).
E5	Pregrijavanje (temperatura > 90 °C)	Višestruko 3x brzo treperenje kontrolnoga svjetla na zaslonu  .	Pogreška se automatski briše kad se temperatura spusti ispod podešene vrijednosti. Ako se pogreška ponavlja, nazovite servis.
E44	Suho uključenje	Višestruko 4x brzo treperenje kontrolnoga svjetla na zaslonu  .	Napunite grijalicu vodom. Pogreška se briše isključivanjem grijača, odnosno pritiskom 3 s na tipku  .

Pražnjenje grijalice

Ako isključite grijalicu iz električne mreže, radi opasnosti od smrzavanja, morate ispustiti vodu iz grijalice. Voda iz grijalice prazni se kroz dovodnu cijev grijalice. U tu se svrhu preporuča ugradnja posebnoga T-elementa s ispusnim ventilom između sigurnosnoga ventila i dovodne cijevi. Prije pražnjenja treba isključiti grijalicu iz električne mreže te otvoriti ručicu za toplu vodu na priključenoj bateriji za miješanje i ispustiti toplu vodu. Kad se voda u grijalici ohladi, zatvara se ventil dovoda hladne vode i odvrće elastična cijev na odvodu tople vode grijalice. Zatim možete isprazniti grijalicu kroz ispusni ventil na dovodnoj cijevi. Poslije pražnjenja vode kroz dovodnu cijev u grijalici ostaje manja količina vode. Prilikom ponovnoga punjenja grijalice vodom preporučamo da otvorite ručicu za toplu vodu na bateriji za miješanje i pustite da voda istječe barem 2 minute kroz odvodnu cijev baterije za miješanje (neka mlaz bude ravnomjeran, srednje jakosti, debljine olovke).

ODRŽAVANJE

Vanjsku stranu grijalice čistite mekanom krpom i blagim tekućim sredstvima za čišćenje, namijenjenim čišćenju glatkih lakiranih površina. Nemojte koristiti sredstva za čišćenje koja sadrže alkohol ili abrazivna sredstva.

Redovitim servisnim pregledima osigurat ćete besprijekoran rad i dug životni vijek grijalice. Jamstvo za protukorozijsku zaštitu kotla vrijedi samo ako ste obavljali propisane redovite preglede istrošenosti zaštitne anode. Intervali između pojedinačnih redovitih pregleda ne smiju biti dulji od razdoblja koje je navedeno u jamstvenoj izjavi. Preglede mora obavljati ovlašteni serviser koji evidentira pregled na jamstvenome listu proizvođača. Prilikom pregleda provjerava istrošenost protukorozijske zaštitne anode i prema potrebi čisti vodeni kamenac koji se s obzirom na kvalitetu, količinu i temperaturu potrošene vode nakuplja u unutarnjosti grijalice. Servisna služba poslije pregleda grijalice, s obzirom na utvrđeno stanje, preporuča i datum naredne kontrole.

Molimo da eventualne kvarove na grijalici ne popravljate sami već o njima izvijestite najbližu ovlaštenu servisnu službu.

TEHNIČKA SVOJSTVA UREĐAJA

Tip		OTGS 30 E5	OTGS 50 E5	OTGS 80 E5	OTGS 100 E5	OTGS 120 E5
Model		Supr ES 30	Supr ES 50	Supr ES 80	Supr ES 100	Supr ES 120
Deklarirani profil opterećenja		S	M	M	L	L
Razred energetske učinkovitosti ¹⁾		B	B	B	C	C
Energetska učinkovitost pri zagrijavanju vode (η_{wh}) ¹⁾	[%]	37,2	40	39,6	40	40
Godišnja potrošnja električne energije ¹⁾	[kWh]	496	1282	1296	2480	2554
Dnevna potrošnja električne energije ²⁾	[kWh]	2,864	6,870	6,956	13,003	13,214
Postavka temperature na termostatu		"ECO"				
Vrijednost oznake "smart" ³⁾		1	1	1	1	1
Tjedna potrošnja električne energije s pametnim upravljanjem	[kWh]	13,055	24,198	25,564	49,740	51,611
Tjedna potrošnja električne energije bez pametnog upravljanja	[kWh]	16,215	28,501	30,049	57,832	58,689
Korisna zapremnina	[l]	29,1	49,1	78,8	98,1	118,9
Količina miješane vode pri 40 °C V40 ²⁾	[l]	-	68	121	142	177
Nazivni tlak	[MPa (bar)]	0,6 (6) / 0,9 (9) / 1,0 (10)				
Masa grijalice/napunjene vodom	[kg]	19/49	24/74	31/111	36/136	41/161
Zaštita kotla od korozije Emajlirano / Mg anoda		• / •	• / •	• / •	• / •	• / •
Zaštita od pregrijavanja		•	•	•	•	•
Zaštita od suhog uključanja		•	•	•	•	•
Snaga električnoga grijača	[W]	2000				
Prikjučni napon	[V~]	230				
Klasa zaštite		I				
Stupanj zaštite	[h]	IP24				
Vrijeme zagrijavanja od 10 °C do 65 °C	[mm]	0:59	1:38	2:37	3:16	3:55
Mjere ambalaže		480x490x 630	480x490x 810	480x490x 1070	480x490x 1245	480x490x 1420

¹⁾ Uredba komisije EU 812/2013; EN 50440

²⁾ EN 50440

³⁾ Podatci o energijskoj učinkovitosti i potrošnji energije vrijede samo ako je uključen pametni upravljački uređaj.

PRIDRŽAVAMO PRAVO NA IZMJENE KOJE NE UTJEČU NA FUNKCIONALNOST UREĐAJA.

Upute za uporabu dostupne su i na našoj internetskoj stranici

<https://www.tikigroup.eu>.

WAARSCHUWINGEN

▲ Het apparaat mag gebruikt worden door kinderen ouder dan drie jaar en door personen met beperkte fysieke, emotionele en mentale capaciteiten of met weinig ervaring en kennis, maar alleen onder toezicht of indien ze uitleg hebben gekregen over het veilige gebruik van het apparaat en de risico's ervan begrijpen. Kinderen van 3 tot 8 jaar mogen alleen de mengkraan gebruiken, die is aangesloten op het apparaat.

▲ Kinderen mogen niet met het toestel spelen.

▲ Zonder toezicht mogen kinderen het apparaat niet schoonmaken of onderhouden.

▲ De installatie moet door gekwalificeerd personeel uitgevoerd worden in overeenstemming met de geldende voorschriften en volgens de instructies van de fabrikant.

▲ Bij installatie in een gesloten systeem onder druk moet er een veiligheidsklep geïnstalleerd worden op de toevoerleiding met een nominale druk van 0,6 MPa (6 bar), 0,9 MPa (9 bar) of 1,0 MPa (10 bar) (zie het label), die voorkomt dat de druk in de boiler meer dan 0,1 MPa (1 bar) boven de nominale druk uitstijgt.

▲ Er kan water uit de uitstroomopening van de veiligheidsklep druppelen. Daarom moet de uitstroomopening afgestemd worden op atmosferische druk.

▲ Het uitlaatstuk van de veiligheidsklep moet zodanig geïnstalleerd worden dat het stuk naar beneden gericht is en zich in een vorstvrije ruimte bevindt.

▲ Ter verzekering van een correcte werking van de veiligheidsklep moet de gebruiker regelmatig controles verrichten om eventuele kalkaanslag te verwijderen en dient hij er zich van te vergewissen dat de veiligheidsklep niet geblokkeerd is.

▲ Gelieve geen afsluiter te installeren tussen het heetwatertoestel en de veiligheidsklep, omdat dit de drukbeveiliging van het toestel zal schaden!

▲ Voordat u het heetwatertoestel op het elektriciteitsnet aansluit, moet het toestel gevuld zijn met water!

▲ Het heetwatertoestel is ter bescherming uitgerust met een extra thermische beveiliging, voor het geval dat de

werkingsthermostaat het zou laten afweten. In voorkomend geval kan de temperatuur van het water in het heetwatertoestel conform de veiligheidsnormen tot 130 °C stijgen. Bij de installatie van de watertoevoer dient er daarom rekening gehouden te worden met de mogelijkheid van dergelijke hoogoplopende temperaturen.

▲ Mocht het heetwatertoestel losgekoppeld moeten worden van de stroomtoevoer, gelieve dan eerst al het water af te laten, zodat het niet kan bevriezen.

▲ U kunt water van het heetwatertoestel aflaten langs de toevoerleiding van de boiler. Daarom ook dat we u aanraden om een T-stuk te installeren met een uitlaatventiel tussen de toevoerleiding en de veiligheidsklep.

▲ Gelieve zelf niet te proberen om herstellingen aan het heetwatertoestel te verrichten. Gelieve in plaats daarvan de dichtstbijzijnde erkende dienstverlener te contacteren.



Onze producten omvatten bestanddelen die zowel milieuvriendelijk als ongevaarlijk voor de menselijke gezondheid zijn, wat maakt dat ze zo gemakkelijk mogelijk gedemonteerd en gerecycleerd kunnen worden, eenmaal ze het einde van hun levensduur bereikt hebben.

Door materialen te recyclen wordt niet alleen de hoeveelheid afval verminderd, maar moeten er ook minder grondstoffen (bv. metalen) geproduceerd worden, iets waarvoor veel meer energie nodig is en waarbij schadelijke stoffen vrijkomen. Recyclageprocedures zorgen ervoor dat er minder natuurlijke hulpbronnen verbruikt worden, aangezien de van plastic en metaal vervaardigde stukken afval, hergebruikt kunnen worden in tal van productieprocessen.

Voor meer informatie over afvalverwijdering verwijzen wij u graag naar uw afvalverzamelcentrum of naar de winkel waar u het product kocht.

Beste koper, hartelijk dank dat u ons product gekocht hebt. Gelieve deze instructies aandachtig te lezen, voordat u het elektrisch heetwatertoestel installeert en voor het eerst in gebruik neemt.

Dit heetwatertoestel werd vervaardigd in overeenstemming met de relevante normen en werd getest door de relevante instanties zoals aangegeven in het Veiligheidsattest en het Attest van Elektromagnetische Compatibiliteit. De technische eigenschappen van het toestel worden vermeld in de tabel onderaan het heetwatertoestel, nabij de buizen. De installatie moet uitgevoerd worden door gekwalificeerd personeel. Alle reparaties en onderhoudsintervallen binnenin het heetwatertoestel, zoals het verwijderen van kalkaanslag of de controle/vervanging van de beschermingsanode tegen roestvorming, moeten uitgevoerd worden door een erkende leverancier van onderhoudsdiensten.

INSTALLATIE

Het heetwatertoestel moet zo dicht mogelijk bij de afvoerleidingen geïnstalleerd worden. Bij het installeren van het heetwatertoestel in een vertrek met een bad of douche moet er rekening gehouden worden met de eisen vastgelegd in IEC-norm 60364-7-701 (VDE 0100, Deel 701). Het moet gemonteerd worden tegen de muur met behulp van gepaste muurschroeven met een minimale diameter van 8 mm. Een muur met een ontoereikend draagvermogen moet verstevigd worden op de plaats waar het heetwatertoestel zal komen. Het heetwatertoestel mag uitsluitend verticaal aan de muur gemonteerd worden.

Ter vergemakkelijking van toekomstige onderhoudsritten raden we u aan om het heetwatertoestel in overeenstemming met de installatieafmetingen te plaatsen (zie Fig. 1).

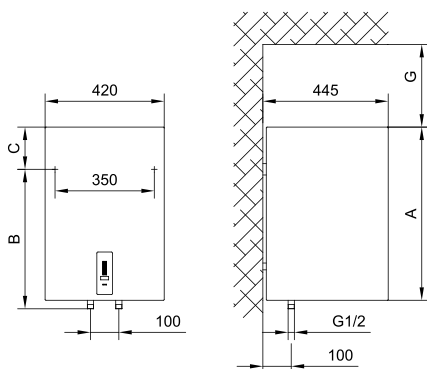

Fig. 1: Verticale installatie tegen een muur

Type	Model	A	B	C	G
OTGS 30 E5	Supr ES 30	510	310	235	180
OTGS 50 E5	Supr ES 50	690	470	250	260
OTGS 80 E5	Supr ES 80	950	735	245	360
OTGS 100 E5	Supr ES 100	1125	900	255	510
OTGS 120 E5	Supr ES 120	1300	900	430	510

Aansluitings- en
installatieafmetingen van het
heetwatertoestel [mm]

AANSLUITING OP DE WATERTOEOVOER

De aansluitingen van het heetwatertoestel voor de toe- en afvoer van water zijn voorzien van een kleurcode. De toevoeraansluiting voor koud water is aangegeven in het blauw, de uitloopaansluiting voor warm water in het rood.

In een gesloten systeem onder druk (Fig. 2) moeten er aan de uitlooppunten drukmengkranen gebruikt worden. Ter verzekering van een veilige werking van het heetwatertoestel moet er een veiligheidsklep geïnstalleerd worden op de toevoerleiding om te voorkomen dat de druk meer dan 0,1 MPa (1 bar) boven de nominale druk kan stijgen. De uitstroomopening op de veiligheidsklep moet uitgerust zijn met een uitloop voor atmosferische druk. De verwarming van het water in het heetwatertoestel zorgt ervoor dat de druk in het reservoir toeneemt tot het door de veiligheidsklep bepaalde niveau. Aangezien het water niet kan terugvloeien naar het waterleidingnet, kan dit ervoor zorgen dat er water uit de uitloop van de veiligheidsklep druppelen. Het druppelende water kan opgevangen worden in een opvanginrichting die net onder de veiligheidsklep geplaatst worden en afgevoerd worden naar de waterafvoer. De afvoerbuis die onder de veiligheidsklep geplaatst wordt, moet naar beneden gericht zijn en dient zich in een ruimte te situeren met een temperatuur boven het vriespunt.

Om het gedruppel uit de veiligheidsklep te voorkomen, kan er een expansievat op de toevoerleiding van het heetwatertoestel geïnstalleerd worden met een volume van minstens 5% van het volume van het heetwatertoestel.

Ter verzekering van een correcte werking van de veiligheidsklep moeten er regelmatig controles verricht worden om eventuele kalkaanslag te verwijderen en er zeker van te kunnen zijn dat de veiligheidsklep niet geblokkeerd is. Om de veiligheidsklep te controleren, opent u de uitloop van de veiligheidsklep door aan de hendel te draaien of de moer van de klep los te schroeven (al naargelang het type van klep). De klep werkt naar behoren, als er direct water uit het mondstuk stroomt, wanneer de uitloop geopend is.

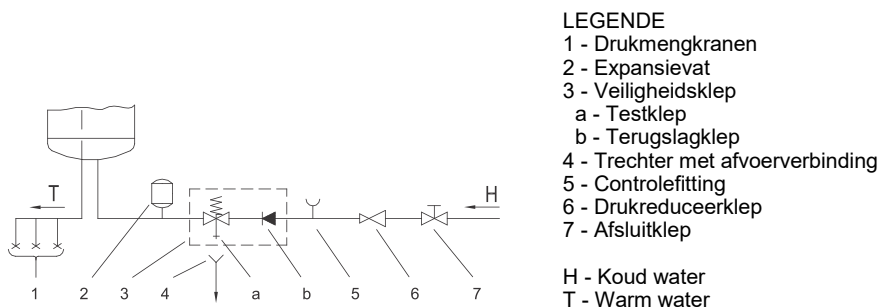

Fig. 2: Gesloten (druk)systeem

⚠ Tussen het heetwatertoestel en de veiligheidsklep mag er geen afsluitkraan geplaatst worden, omdat dit de drukbeveiliging van het toestel zou schaden!

Het heetwatertoestel kan verbonden worden met de drinkwatertoevoer zonder een reduceerventiel, als de druk in het leidingnet minder dan de nominale druk bedraagt. Als de druk in het leidingnet hoger is dan de nominale druk, dan moet er wel een reduceerventiel geïnstalleerd worden.

⚠ Voordat u het heetwatertoestel op het elektriciteitsnet aansluit, moet het toestel gevuld zijn met water.

Wanneer u het toestel voor het eerst met water vult, moet de kraan voor warm water op de mengkraan geopend zijn. Eenmaal het heetwatertoestel gevuld is met water, zal het water door de uitloop van de mengkraan beginnen lopen.

AANSLUITING VAN HET HEETWATERTOESTEL OP HET ELEKTRICITEITSNET

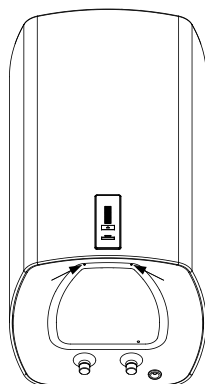

Fig. 3: Verwijderen van de beschermplaat

Alvorens de aansluiting op het elektriciteitsnet te verrichten, dient u het heetwatertoestel van een voedingskabel te voorzien (geldt voor die modellen waar er nog geen dergelijke kabel geïnstalleerd werd) met een min. diameter van $1,5 \text{ mm}^2$ (H05VV-F 3G $1,5 \text{ mm}^2$). Om dat te kunnen doen, moet u de beschermplaat van het heetwatertoestel verwijderen.

Gelieve bij de elektrische installatie ook een schakelaar voor totale fasescheiding te plaatsen in overeenstemming met de nationale voorschriften ter zake.

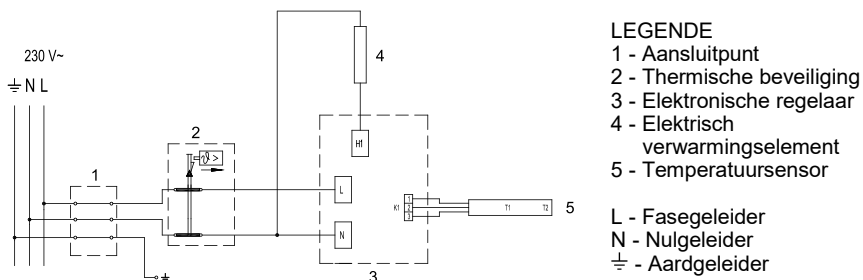
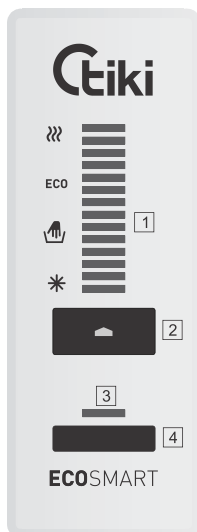

Fig. 4: Elektrische installatie

⚠ OPGELET: Voordat u enige tussenkomst aan de binnenkant van het heetwatertoestel verricht, dient u het los te koppelen van het elektriciteitsnet! Dergelijke tussenkomsten mogen ook alleen door opgeleide professionals uitgevoerd worden!

GEBRUIK VAN HET HEETWATERTOESTEL

Nadat het werd aangesloten op de watertoevoer en het elektriciteitsnet is het heetwatertoestel klaar om gebruikt te worden. Eenmaal aangesloten op het elektriciteitsnet begint het heetwatertoestel in stand-bymodus te werken. In stand-bymodus handhaaft het heetwatertoestel een watertemperatuur van 10 °C.



LEGENDE

- 1 - Weergave van de ingestelde/reële temperatuur van het water in het heetwatertoestel, signalering van eventuele fouten
- 2 - Aan/uit-knop, temperatuurinstelling
- 3 - Aanduiding van de 'SMART'-functie
- 4 - Schakelaar voor de 'SMART'-functie

Fig. 5: Besturingspaneel

Het heetwatertoestel is uitgerust met de 'EcoSmart' elektronische regelaar waarmee de watertemperatuur, de foutendiagnose en de 'Smart'-modus ingesteld kan worden en die u kan helpen om het stroomverbruik te verminderen.

Aan-/uitschakelen van het heetwatertoestel

Om het heetwatertoestel aan te schakelen, houdt u de 2 -knop ca. 3 seconden lang ingedrukt.

Door de 2 -knop opnieuw ca. 3 seconden lang ingedrukt te houden, schakelt het heetwatertoestel zich in stand-bymodus.

Bediening van het heetwatertoestel – handmatige instelling

De temperatuur instellen doet u door op de knop 2 te drukken, totdat u het gewenste temperatuurniveau krijgt (de temperatuur is vooringesteld op 57 °C):

* - Vorstbeveiliging, temperatuur ca. 10 °C

☞ - Watertemperatuur ca. 35 °C

ECO - Watertemperatuur ca. 57 °C

☞☞ - Watertemperatuur ca. 75 °C

Eenmaal het maximumniveau '}}' bereikt is, zal het nogmaals indrukken van de [2] - knop de temperatuur doen terugkeren naar de eerste instelling '*'. We raden u aan om hier voor de 'ECO'-instelling te opteren. Dat is de meest energie-efficiënte instelling. De watertemperatuur bedraagt dan ca. 57 °C, terwijl er minder kalkaanslag en warmteverlies zal zijn dan bij hogere temperatuurinstellingen.

De temperatuur van het water in het heetwatertoestel wordt aan gegeven op het scherm [1].

Als het heetwatertoestel langere tijd niet gebruikt zal worden, gelieve de inhoud dan tegen bevriezing te beschermen door de temperatuur in te stellen op de '*'-positie. Bij deze instelling zal het heetwatertoestel de watertemperatuur op ca. 10 °C handhaven.

Werking van het heetwatertoestel in de 'EcoSmart'-modus

Deze modus is in het bijzonder geschikt, als u vast waterverbruiksgewoontes hebt (bv. als u elke dag op ongeveer hetzelfde tijdstip een douche neemt). Om het heetwatertoestel in de 'EcoSmart'-modus te starten, moet u eerst de registratie starten. Tijdens de registratieperiode onthoudt de elektronische regelaar uw gewoontes en houdt er rekening mee bij het verwarmen van het water, eenmaal de registratieperiode afgelopen is. De registratieperiode duurt 7 dagen. De 'EcoSmart'-modus vermindert het stroomverbruik.

- Door op knop nr. [4] te drukken, zult u uw gewoontes beginnen registreren. Tijdens de registratieperiode zal het groene controlelampje [3] knipperen. Eenmaal de registratie na 7 dagen ten einde is, zal het registratieregime automatisch beginnen lopen. Het groene controlelampje [3] zal branden, als het heetwatertoestel in 'EcoSmart'-modus werkt.
- Door nogmaals op [4] te drukken, kunt u de registratie van de 'EcoSmart'-functie uitschakelen. Het heetwatertoestel zal dan terugkeren naar zijn basiswerkingsmodus. Het water wordt verwarmd tot de ingestelde temperatuur.
- U kunt de 'EcoSmart'-functie hervatten door op de knop nr. [4] te drukken. Als het regime al geregistreerd werd (als de registratie niet onderbroken werd), dan zal het beginnen lopen en zal het groene controlelampje [3] beginnen branden. Als de registratie wel onderbroken werd, dan zal er een nieuwe registratieperiode van 7dagen beginnen en zal het groene controlelampje [3] opnieuw beginnen knipperen.
- Als de elektronische regelaar het regime geregistreerd heeft, maar als de waterverbruiksgewoontes van de gebruiker veranderd zijn, dan moet er een nieuwe registratieperiode gestart worden. Dat doet u door knop nr. [4] ingedrukt te houden. De registratieperiode zal dan opnieuw 7 dagen duren.

Antilegionellafunctie

Als het water in het heetwatertoestel 14 opeenvolgende dagen niet de temperatuur van 65 °C haalt, dan zal de antilegionellafunctie het water tot 70 °C verwarmen en deze temperatuur 120 minuten lang aanhouden.

Foutenindicatie

Bij een eventuele fout beginnen er controlelampjes te knipperen op het scherm [1].

Foutcode	Foutbeschrijving	Signalisatie	Oplossing
E1	Foutmelding temperatuursensor.	Het controlelampje op het scherm 1 zal snel 2 keer na elkaar knipperen.	Neem contact op met de onderhoudsdienst (heetwatertoestel buiten gebruik).
E5	Oververhitting (temperatuur > 90 °C)	Het controlelampje op het scherm 1 zal snel 3 keer na elkaar knipperen.	De foutmelding wordt automatisch gedeletet, wanneer de temperatuur tot onder de ingestelde waarde zakt. Mocht de fout zich herhalen, gelieve dan contact op te nemen met de onderhoudsfirm.
E44	Droge start	Het controlelampje op het scherm 1 zal snel 4 keer na elkaar knipperen.	Vul het heetwatertoestel met water. De foutmelding wordt gedeletet door het heetwatertoestel uit te schakelen of door knop 2 3 seconden lang ingedrukt te houden.

Het heetwatertoestel ledigen

Als u van plan bent om het heetwatertoestel los te koppelen, gelieve dan alle water af te laten om bevriezing te voorkomen. U kunt water van het heetwatertoestel aflaten langs de toevoerleiding van de boiler. Daarom ook dat we u aanraden om een T-stuk te installeren met een uitlaatventiel tussen de toevoerleiding en de veiligheidsklep. Gelieve het heetwatertoestel eerst los te koppelen van de stroomtoevoer, voordat u het water begint af te laten. Draai vervolgens de warmwaterhendel op de mengkraan open en laat het water wegllopen. Als het water in het heetwatertoestel afgekoeld is, sluit dan de toevoer van koud water naar het heetwatertoestel en draai de flexibele buis op de warmwateruitlaat los. Daarna kunt u het heetwatertoestel aflaten via de uitloopleiding op de toevoerleiding. Na het water via de toevoerleiding afgelaten te hebben, zal er nog een kleine hoeveelheid water in het heetwatertoestel achterblijven. Bij het opnieuw vullen van het heetwatertoestel met water raden we aan om de warmwaterkraan op de mengkraan open te draaien en het water minstens twee minuten lang door de uitloopleiding te laten lopen (de waterstroom zou daarbij constant moeten zijn, van gemiddelde kracht en met een straal ongeveer zo dik als een potlood).

ONDERHOUD

Maak de binnenkant van het heetwatertoestel proper met behulp van een zachte doek en een mild reinigingsmiddel bedoeld voor het schoonmaken van gladde, gelakte oppervlakken. Gebruik geen reinigingsmiddelen die alcohol of bijtende producten bevatten. Door regelmatig onderhoudscontroles uit te voeren, zult u zich verzekeren van een vlekkeloze werking en een lange levensduur van uw heetwatertoestel. De antiroestgarantie voor het reservoir geldt alleen, als alle voorgeschreven regelmatige controles van de beschermingsanode tegen roestvorming verricht werden. De periode tussen twee regelmatige controles mag niet langer zijn dan vermeld op het garantiecertificaat. Controles moeten uitgevoerd worden door erkende dienstverleners die elke controle op de garantieverklaring van het product zullen noteren. Bij het uitvoeren van een controle zal de dienstverlener de mate van slijtage van de beschermingsanode tegen roestvorming nagaan en, indien nodig, de kalkaanslag verwijderen die zich kan accumuleren in functie van de kwaliteit, de hoeveelheid en de temperatuur van het water in het heetwatertoestel. Verder zal de dienstverlener ook een datum voor een volgende controle aanraden in functie van de staat van het heetwatertoestel.

 Gelieve zelf niet te proberen om herstellingen aan het heetwatertoestel te verrichten. Gelieve in plaats daarvan de dichtstbijzijnde erkende onderhoudsfirma te contacteren.

TECHNISCHE EIGENSCHAPPEN VAN HET TOESTEL

Type		OTGS 30 E5	OTGS 50 E5	OTGS 80 E5	OTGS 100 E5	OTGS 120 E5
Model		Supr ES 30	Supr ES 50	Supr ES 80	Supr ES 100	Supr ES 120
Opgegeven capaciteitsprofiel		S	M	M	L	L
Energie-efficiëntieklasse ¹⁾		B	B	B	C	C
Energie-efficiënte waterverwarming (η_{wh}) ¹⁾	[%]	37,2	40	39,6	40	40
Jaarlijks elektriciteitsverbruik ¹⁾	[kWh]	496	1282	1296	2480	2554
Dagelijks elektriciteitsverbruik ²⁾	[kWh]	2,864	6,870	6,956	13,003	13,214
Instelling thermostaattemperatuur		"ECO"				
'Smart'-waarde ³⁾		1	1	1	1	1
Wekelijks elektriciteitsverbruik met 'smart control'	[kWh]	13,055	24,198	25,564	49,740	51,611
Wekelijks elektriciteitsverbruik zonder 'smart control'	[kWh]	16,215	28,501	30,049	57,832	58,689
Volume	[l]	29,1	49,1	78,8	98,1	118,9
Hoeveelheid gemengd water bij 40 °C V40 ²⁾	[l]	-	68	121	142	177
Nominale druk	[MPa (bar)]	0,6 (6) / 0,9 (9) / 1,0 (10)				
Gewicht / gevuld met water	[kg]	19/49	24/74	31/111	36/136	41/161
Anticorrosiebescherming van reservoir Geëmailleerd / Mg-anode		• / •	• / •	• / •	• / •	• / •
Bescherming tegen oververhitting		•	•	•	•	•
Bescherming tegen droge start		•	•	•	•	•
Vermogen van elektrische verwarmingsinrichting	[W]	2000				
Spanning	[V~]	230				
Beschermingsklasse		I				
Beschermingsgraad		IP24				
Verwarmingstijd van 10 °C tot 65 °C	[u]	0:59	1:38	2:37	3:16	3:55
Verpakkingsafmetingen	[mm]	480x490x 630	480x490x 810	480x490x 1070	480x490x 1245	480x490x 1420

¹⁾ Verordening (EU) nr. 812/2013; EN 50440

²⁾ EN 50440

³⁾ De vermelde informatie over energie-efficiëntie bij waterverwarming en jaarlijks elektriciteitsverbruik geldt alleen bij ingeschakelde 'smart'-besturingsinstellingen.

WE BEHOUDEN ONS HET RECHT VOOR OM EENDER WELKE WIJZIGING DOOR TE VOEREN, DIE GEEN AFBREUK DOET AAN DE FUNCTIONALITEIT VAN HET TOESTEL.
U kunt de gebruiksaanwijzing ook terugvinden op onze website
<https://www.tikigroup.eu>.

OPOZORILA!

- ▲ Aparat lahko uporabljajo otroci stari 3 leta in starejši, kot tudi osebe z zmanjšanimi fizičnimi, čutnimi ter mentalnimi sposobnostmi ali s pomanjkanjem izkušenj oz. znanjem, vendar samo, če so pod nadzorom ali poučeni glede uporabe aparata na varen način in razumejo možne nevarnosti. Otroci, stari od 3 do 8 let, smejo upravljati samo mešalno baterijo, priključeno na aparat.
- ▲ Otroci se ne smejo igrati z aparatom.
- ▲ Čiščenje in vzdrževanje aparata ne smejo izvajati otroci brez nadzora.
- ▲ Vgradnja mora biti izvedena v skladu z veljavnimi predpisi in po navodilih proizvajalca. Izvesti jo mora strokovno usposobljen monter.
- ▲ Pri zaprtem, tlačnem sistemu priključitve je potrebno na dotočno cev grelnika vode obvezno vgraditi varnostni ventil z nazivnim tlakom 0,6 MPa (6 bar), 0,9 MPa (9 bar) ali 1,0 MPa (10 bar) (glejte napisno tablico), ki preprečuje zvišanje tlaka v kotlu za več kot 0,1 MPa (1 bar) nad nazivnim.
- ▲ Voda lahko kaplja iz odtočne odprtine varnostnega ventila zato mora biti odtočna odprtina odprta na atmosferski tlak.
- ▲ Izpust varnostnega ventila mora biti nameščen v smeri navzdol in v območju, kjer ne zamrzuje.
- ▲ Za pravilno delovanje varnostnega ventila je potrebno periodično izvajati kontrole, da se odstrani vodni kamen in se preveri, da varnostni ventil ni blokiran.
- ▲ Med grelnik vode in varnostni ventil ni dovoljeno vgraditi zapornega ventila, ker s tem onemogočite tlačno varovanje grelnika!
- ▲ Pred električno priključitvijo je potrebno grelnik obvezno najprej napolniti z vodo!
- ▲ Grelnik je zaščiten za primer odpovedi delovnega termostata z dodatno toplotno varovalko. V primeru odpovedi termostata lahko v skladu z varnostnimi standardi voda v grelniku doseže temperaturo tudi do 130 °C. Pri izvedbi vodovodnih inštalacij je obvezno potrebno upoštevati, da lahko pride do navedenih temperaturnih preobremenitev.
- ▲ Če boste grelnik iz električnega omrežja izklopili, morate ob nevarnosti zamrznitve vodo iz njega iztočiti.

⚠ Voda iz grelnika se izprazni skozi dotočno cev kotla. V ta namen je priporočljivo med varnostni ventil in dotočno cev namestiti poseben T-člen z izpustnim ventilom.

⚠ Prosimo Vas, da morebitnih okvar na grelniku ne popravljate sami, ampak o njih obvestite najbližjo pooblaščen servisno službo.



Naši izdelki so opremljeni z okolju in zdravju neškodljivimi komponentami in so izdelani tako, da jih lahko v njihovi zadnji življenjski fazi čim bolj enostavno razstavimo in recikliramo.

Z reciklažo materialov zmanjšujemo količine odpadkov in zmanjšamo potrebo po proizvodnji osnovnih materialov (na primer kovine), ki zahteva ogromno energije ter povzroča izpuste škodljivih snovi. Z reciklažnimi postopki tako zmanjšujemo porabo naravnih virov, saj lahko odpadne dele iz plastike in kovin ponovno vrnemo v različne proizvodne procese.

Za več informacij o sistemu odlaganja odpadkov obiščite svoj center za odlaganje odpadkov, ali trgovca, pri katerem je bil izdelek kupljen.

Cenjeni kupec, zahvaljujemo se Vam za nakup našega izdelka. PROSIMO, DA PRED VGRADNJO IN PRVO UPORABO GRELNIKA VODE SKRBN PREBERETE NAVODILA.

Grelnik je izdelan v skladu z veljavnimi standardi in uradno preizkušen, zanj pa sta bila izdana varnostni certifikat in certifikat o elektromagnetni kompatibilnosti. Njegove osnovne tehnične lastnosti so navedene na napisni tablici, nalepljeni na dnu grelnika v bližini priključnih cevi. Grelnik sme priključiti na vodovodno in električno omrežje le za to usposobljen strokovnjak. Posege v njegovo notranjost zaradi popravila, odstranitve vodnega kamna ter preverjanja ali zamenjave protikorozijske zaščitne anode lahko opravi samo pooblaščen servisna služba.

VGRADNJA

Grelnik vgradite čim bližje odjemnim mestom. Če boste grelnik vgradili v prostor, kjer se nahaja kopalna kad ali prha, je potrebno obvezno upoštevati zahteve standarda IEC 60364-7-701 (VDE 0100, Teil 701). Na steno ga pritrdite s stenskimi vijaki nominalnega premera minimalno 8 mm. Steno s slabo nosilnostjo je potrebno na mestu, kamor ga boste namestili, primerno ojačiti. Grelnik smete pritrditi na steno samo pokončno.

Zaradi morebitnih kasnejših servisnih posegov vam priporočamo, da grelnik vgradite skladno z montažnimi merami (glejte sl. 1).

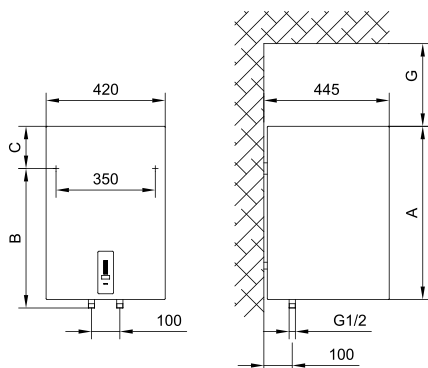

Sl. 1: Pokončna namestitvev na steno

Tip	Model	A	B	C	G
OTGS 30 E5	Supr ES 30	510	310	235	180
OTGS 50 E5	Supr ES 50	690	470	250	260
OTGS 80 E5	Supr ES 80	950	735	245	360
OTGS 100 E5	Supr ES 100	1125	900	255	510
OTGS 120 E5	Supr ES 120	1300	900	430	510

Priključne in montažne mere
grelnika [mm]

PRIKLJUČITEV NA VODOVODNO OMREŽJE

Dovod in odvod vode sta na ceveh grelnika barvno označena. Dovod hladne vode je označen modro, odvod tople vode pa rdeče.

Pri zaprtem, tlačnem sistemu priključitve (sl. 2) je potrebno na odjemnih mestih uporabiti tlačne mešalne baterije. Na dotočno cev je zaradi zagotavljanja varnosti pri delovanju grelnika potrebno vgraditi varnostni ventil ali varnostno grupo, ki preprečuje zvišanje tlaka v kotlu za več kot 0,1 MPa (1 bar) nad nominalnim. Iztočna odprtina na varnostnem ventilu mora imeti obvezno izhod na atmosferski tlak. Pri segrevanju vode v grelniku se tlak vode v kotlu zvišuje do meje, ki je nastavljena v varnostnem ventilu. Ker je vračanje vode nazaj v vodovodno omrežje preprečeno, lahko pride do kapljanja vode iz odtočne odprtine varnostnega ventila. Kapljajočo vodo lahko speljete v odtok preko lovilnega nastavka, ki ga namestite pod varnostni ventil. Odtočna cev nameščena pod izpustom varnostnega ventila mora biti nameščena v smeri naravnost navzdol in v okolju, kjer ne zmrzuje.

V primeru, da se želite izogniti kapljajoči vodi iz varnostnega ventila, morate na dotočno cev grelnika vgraditi ekspanzijsko posodo volumna najmanj 5% volumna grelnika.

Za pravilno delovanje varnostnega ventila je potrebno periodično izvajati kontrole, da se odstrani vodni kamen in se preveri, da varnostni ventil ni blokiran. Ob preverjanju morate s premikom ročke ali odvitjem matice ventila (odvisno od tipa ventila) odpreti

iztok iz varnostnega ventila. Pri tem mora skozi iztočno odprtino ventila priteči voda, kar je znak, da je ventil brezhiben.

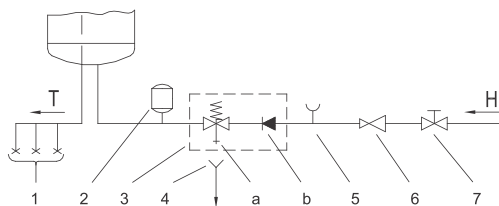

Legenda:

- 1 - Tlačne mešalne baterije
- 2 - Ekspanzijska posoda
- 3 - Varnostni ventil
 - a - Preizkusni ventil
 - b - Nepovratni ventil
- 4 - Lijak s priključkom na odtok
- 5 - Preizkusni nastavek
- 6 - Redukcijski ventil tlaka
- 7 - Zaporni ventil

H - Hladna voda
T - Topla voda

Sl. 2: Zaprti (tlačni) sistem

Med grelnik vode in varnostni ventil ni dovoljeno vgraditi zapornega ventila, ker s tem onemogočite tlačno varovanje grelnika!

Grelnik lahko priključite na hišno vodovodno omrežje brez redukcijskega ventila, če je tlak v omrežju nižji od nazivnega tlaka. Če tlak v omrežju presega nazivni tlak, je potrebno obvezno vgraditi redukcijski ventil.

Pred električno priključitvijo je potrebno grelnik obvezno najprej napolniti z vodo! Pri prvi polnitvi odprete ročico za toplo vodo na mešalni bateriji. Grelnik je napolnjen, ko voda priteče skozi izlivno cev mešalne baterije.

PRIKLJUČITEV NA ELEKTRIČNO OMREŽJE

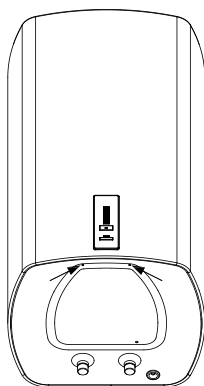

Sl. 3: Odstranitev zaščitnega pokrova

Pred priključitvijo v električno omrežje je potrebno v grelnik vgraditi priključno vrstico minimalnega preseka vsaj $1,5 \text{ mm}^2$ (H05VV-F 3G $1,5 \text{ mm}^2$), zato morate odstraniti zaščitni pokrov.

V električni inštalaciji mora biti vgrajena priprava za ločitev vseh polov v skladu z nacionalnimi inštalacijskimi predpisi.

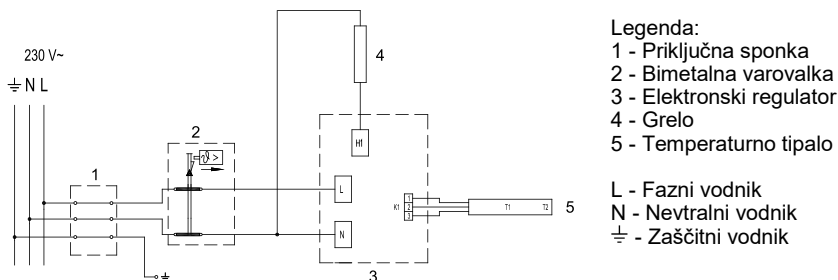

Sl. 4: Shema električne vezave

OPOZORILO: Pred vsakim posegom v njegovo notranjost morate grelnik obvezno izključiti iz električnega omrežja! Poseg lahko izvede le usposobljen strokovnjak!

UPORABA GRELNIKA

Po priključitvi na vodovodno in električno omrežje je grelnik pripravljen za uporabo. Ob priklopu na napajalno napetost grelnik preide v stanje pripravljenosti. V stanju pripravljenosti grelnik vzdržuje temperaturo vode na 10 °C.

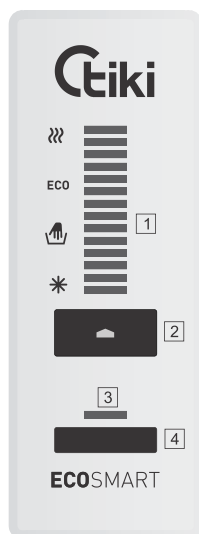

Legenda:

- 1 - Prikazovalnik nastavljene/dejanske temperature vode v grelniku, signalizacija napak
- 2 - Tipka On/Off, nastavev temperature
- 3 - Indikacija delovanja "SMART" funkcije
- 4 - Tipka za vklop/izklop "SMART" funkcije

Sl. 5: Upravljalna plošča

Grelnik je opremljen z elektronskim regulatorjem "EcoSmart", ki omogoča nastavitve temperature vode, prikaz temperature vode, diagnostiko napak in obratovanje v pametnem načinu, s katerim zmanjšate porabo električne energije.

Vklop / izklop grelnika

Grelnik vode vklopite z daljšim pritiskom (3 s) na tipko [2].

S ponovnim daljšim pritiskom (3s) na tipko [2] grelnik preide v stanje pripravljenosti.

Delovanje grelnika – ročna nastavitvev

Temperaturo nastavljate s pritiskanjem tipke [2] na želen temperaturni nivo (prednastavljena temperatura je 57 °C).

* - Zaščita proti zmrzovanju, temperatura približno 10 °C.

 - Temperatura vode približno 35 °C.

ECO - Temperatura vode približno 57 °C.

}}} - Temperatura vode približno 75 °C.

Ko dosežete maksimalni nivo "}}}", se ob naslednjem pritisku tipke [2] vrnete na začetek "*". Priporočamo nastavitvev na položaj "ECO". Takšna nastavitvev je najbolj varčna; pri njej bo temperatura vode približno 57 °C, izločanje vodnega kamna in toplotne izgube pa bodo manjše kot pri nastavitvah na višjo temperaturo.

Temperaturo vode v grelniku kaže prikazovalnik [1].

Če grelnika ne mislite uporabljati dalj časa, zavarujete njegovo vsebino pred zamrznitvijo na ta način, da nastavite temperaturo na položaj "*". Pri tej nastavitvi bo grelnik vzdrževal temperaturo vode približno na 10 °C.

Delovanja grelnika v načinu "EcoSmart"

Ta način delovanja je primeren predvsem takrat, ko imate precej ustaljene navade kar se tiče porabe tople vode (primer: tuširanje vsak dan približno ob istih urah). Za delovanje grelnika v "EcoSmart" načinu morate sprožiti snemanje. V času snemanja si elektronski regulator zapomni vaše navade, katere upošteva pri segrevanju vode po preteku snemanja. Snemanje traja 7 dni. Delovanje v načinu "EcoSmart" zmanjša porabo električne energije.





- S pritiskom na tipko [4] sprožite snemanje vaših navad. V času snemanja utripa zelena kontrolna svetilka [3]. Ko se snemanje po 7 dneh konča, se posneti režim začne avtomatsko izvajati. V času delovanja grelnika v načinu "EcoSmart" sveti zelena kontrolna svetilka [3].
- S ponovnim pritiskom na tipko [4] izklopite snemanje ali delovanje "EcoSmart" funkcije. Grelnik se vrne v osnovni način delovanja. Vodo segreva glede na nastavljeno temperaturo.
- Ponovni vklop "EcoSmart" funkcije je mogoč s pritiskom na tipko [4]. Če je bil režim delovanja že posnet (snemanje ni bilo prekinjeno), se le ta začne izvajati. Sveti zelena kontrolna svetilka [3]. Če je bilo snemanje prekinjeno, se začne novo 7 dnevno snemanje. Utripa zelena kontrolna svetilka [3].
- V kolikor ima elektronski regulator že shranjen režim delovanja in se navade porabe tople vode spremenijo, je potrebno sprožiti novo snemanje. Sprožite ga z daljšim pritiskom na tipko [4]. Snemanje traja naslednjih 7 dni.

Funkcija antilegionela

Če voda v grelniku v roku 14 dni ne doseže 65 °C, se vključi funkcija antilegionela ter vodo v grelniku segreje na 70 °C in jo vzdržuje 120 minut.

Indikacija napak

V primeru napake na prikazovalniku  pričnejo utripati kontrolne svetilke.

Napaka	Opis napake	Signalizacija	Rešitev
E1	Napaka temperaturnega tipala	Ponavljajoči 2x hitri utrip kontrolnih svetilk na prikazovalniku  .	Kličite servis (grelnik ne deluje).
E5	Pregrevanje (temperatura > 90 °C)	Ponavljajoči 3x hitri utrip kontrolnih svetilk na prikazovalniku  .	Napaka se avtomatsko izbriše, ko pade temperatura pod nastavljeno vrednost. Če se napaka ponavlja kličite servis.
E44	Suhi vklop	Ponavljajoči 4x hitri utrip kontrolnih svetilk na prikazovalniku  .	Grelnik napolnite z vodo. Napaka se izbriše z izklopom grelnika oz. s 3 s pritiskom tipke  .

Praznjenje grelnika

Če boste grelnik iz električnega omrežja izklopili, morate ob nevarnosti zamrznitve vodo iz njega iztočiti. Voda iz grelnika se izprazni skozi dotočno cev grelnika. V ta namen je priporočljivo ob vgradnji med varnostni ventil in dotočno cev namestiti poseben T-člen z izpustnim ventilom. Pred praznjenjem je grelnik potrebno izključiti iz električnega omrežja ter odpreti ročico za toplo vodo na priključeni mešalni bateriji in iztočiti toplo vodo. Ko se voda v grelniku ohladi, se zapre ventil dovoda hladne vode in odvijte gibljiva cev na odvodu tople vode grelnika. Grelnik sedaj lahko izpraznite skozi izpustni ventil na dotočni cevi. Po izpraznitvi vode skozi dotočno cev, v grelniku ostane manjša količina vode. Pri ponovni polnitvi grelnika z vodo priporočamo, da odprete ročico za toplo vodo na mešalni bateriji in pustite da voda teče vsaj 2 minuti skozi izlivno cev mešalne baterije (curek naj bo enakomeren, srednje jakosti, debelosti svinčnika).

VZDRŽEVANJE

Zunanost grelnika čistite z mehko krpo in blagimi tekočimi čistili, namenjenimi za čiščenje gladkih lakiranih površin. Ne uporabljajte čistil, ki vsebujejo alkohol ali abrazivna sredstva.

Z rednimi servisnimi pregledi boste zagotovili brezhibno delovanje in dolgo življenjsko dobo grelnika. Garancija za prerjavenje kotla velja le, če ste izvajali predpisane redne preglede izrabljenosti zaščitne anode. Obdobje med posameznimi rednimi pregledi ne sme biti daljše kot je navedeno v garancijski izjavi. Pregledi morajo biti izvedeni s strani pooblaščenega serviserja, ki Vam pregled evidentira na garancijskem listu proizvoda. Ob pregledu preveri izrabljenost protikorozijske zaščitne anode in po potrebi očisti vodni kamen, ki se glede na kakovost, količino in temperaturo porabljene vode nabere v notranjosti grelnika. Servisna služba vam bo po pregledu grelnika glede na ugotovljeno stanje priporočila tudi datum naslednje kontrole.

Prosimo Vas, da morebitnih okvar na grelniku ne popravljate sami, ampak o njih obvestite najbližjo pooblaščenno servisno službo.

TEHNIČNE LASTNOSTI APARATA

Tip		OTGS 30 E5	OTGS 50 E5	OTGS 80 E5	OTGS 100 E5	OTGS 120 E5
Model		Supr ES 30	Supr ES 50	Supr ES 80	Supr ES 100	Supr ES 120
Določeni profil obremenitve		S	M	M	L	L
Razred energijske učinkovitosti ¹⁾		B	B	B	C	C
Energijska učinkovitost pri ogrevanju vode (η_{wh}) ¹⁾	[%]	37,2	40	39,6	40	40
Letna poraba električne energije ¹⁾	[kWh]	496	1282	1296	2480	2554
Dnevna poraba električne energije ²⁾	[kWh]	2,864	6,870	6,956	13,003	13,214
Nastavitev temperature termostata		"ECO"				
Vrednost "smart" ³⁾		1	1	1	1	1
Tedenska poraba električne energije s pametnim upravljanjem	[kWh]	13,055	24,198	25,564	49,740	51,611
Tedenska poraba električne energije brez pametnega upravljanja	[kWh]	16,215	28,501	30,049	57,832	58,689
Prostornina	[l]	29,1	49,1	78,8	98,1	118,9
Količina mešane vode pri 40 °C V40 ²⁾	[l]	-	68	121	142	177
Nazivni tlak	[MPa (bar)]	0,6 (6) / 0,9 (9) / 1,0 (10)				
Masa / napolnjen z vodo	[kg]	19/49	24/74	31/111	36/136	41/161
Protikorozijska zaščita kotla Emajlirano / Mg anoda		• / •	• / •	• / •	• / •	• / •
Zaščita proti pregrevanju		•	•	•	•	•
Zaščita proti suhem vklopu		•	•	•	•	•
Priključna moč	[W]	2000				
Napetost	[V~]	230				
Razred zaščite		I				
Stopnja zaščite		IP24				
Čas segrevanja od 10 °C do 65 °C	[h]	0:59	1:38	2:37	3:16	3:55
Mere embalaže	[mm]	480x490x 630	480x490x 810	480x490x 1070	480x490x 1245	480x490x 1420

¹⁾ Uredba komisije EU 812/2013; EN 50440

²⁾ EN 50440

³⁾ Podatki o energijski učinkovitosti in porabi energije veljajo samo ob vključeni pametni krmilni napravi.

PRIDRŽUJEMO SI PRAVICO DO SPREMEMB, KI NE VPLIVAJO NA FUNKCIONALNOST APARATA.

Navodila za uporabo so na voljo tudi na naših spletnih straneh
<https://www.tiki.si>.

UPOZORENJA!

- ▲ Aparat mogu da koriste deca od 3 godine i starija, kao i osobe sa smanjenim fizičkim, senzornim ili mentalnim sposobnostima ili nedostatkom iskustva ili znanja, ali samo ako su pod nadzorom ili su dobili uputstva u vezi sa upotrebom uređaja na bezbedan način i razumeju eventualne opasnosti. Deca uzrasta od 3 do 8 godina mogu da koriste samo bateriju za mešanje povezanu sa aparatom.
- ▲ Deca ne smeju da se igraju uređajem.
- ▲ Čišćenja i održavanja uređaja ne smeju da obavljaju deca bez nadzora.
- ▲ Ugradnja mora biti izvedena u skladu sa važećim propisima i prema uputstvima proizvođača. Mora je obaviti stručno osposobljeni monter.
- ▲ Kod zatvorenog sistema pritiska, prilikom priključivanja potrebno je na dotočnu cev bojlera obavezno ugraditi sigurnosni ventil sa potrebnim pritiskom 0,6 MPa (6 bar), 0,9 MPa (9 bar) ili 1,0 MPa (10 bar) (vidite tablicu sa natpisom), koji sprečava povećanje pritiska u kotlu za više od 0,1 MPa (1 bar) iznad nazivnog.
- ▲ Voda može da kaplje iz odvodnog otvora sigurnosnog ventila, zato odvodni otvor mora da bude otvoren na atmosferski pritisak.
- ▲ Ispust sigurnosnog ventila mora da bude postavljen u smeru na dole i na mestu na kome neće smrznuti.
- ▲ Za pravilan rad sigurnosnog ventila potrebno je periodično obavljati kontrole, odstranjivati vodeni kamenac i proveravati da sigurnosni ventil nije blokiran.
- ▲ Između bojlera i sigurnosnog ventila nije dozvoljeno ugrađivati ventil za zatvaranje, jer time onemogućavate zaštitu bojlera pod pritiskom!
- ▲ Pre električnog priključivanja, potrebno je bojler obavezno najpre napuniti vodom!
- ▲ Bojler je zaštićen za slučaj otkazivanja radnog termostata dodatnim toplotnim osiguračem. U slučaju otkazivanja termostata, u skladu sa sigurnosnim standardima, voda u bojleru može da dostigne temperaturu i do 130 °C. Prilikom montiranja vodovodnih instalacija, potrebno je obavezno uzeti u obzir da može doći do navedenih temperaturnih preopterećenja.

- ▲ Ako bojler isključite iz električne mreže, zbog opasnosti od zamrzavanja, morate da ispuštite vodu iz njega.
- ▲ Voda iz bojlera se prazni kroz dotočnu cev kotla. U tu svrhu preporučljivo je između zaštitnog ventila i dotočne cevi montirati poseban T-član sa ispusnim ventilom.
- ▲ Molimo da eventualne kvarove ne popravljate sami nego da o njima obavestite najbližu servisnu službu.



Naši proizvodi su opremljeni komponentama koje nisu štetne po zdravlje i životnu sredinu i napravljeni su tako da ih u njihovoj zadnjoj životnoj fazi možemo što jednostavnije rastaviti i reciklirati.

Reciklažom materijala smanjujemo količine otpadaka i smanjujemo potrebu za proizvodnjom osnovnih materijala (na primer metala) koja zahteva ogromno energije i uzrokuje ispušte štetnih materija. Reciklažnim postupcima tako smanjujemo potrošnju prirodnih resursa jer otpadne delove od plastike i metala ponovo vraćamo u različite proizvodne procese.

Za više informacija o sistemu odlaganja otpadaka posetite svoj centar za odlaganje otpadaka ili trgovca, kod koga je proizvod kupljen.

Poštovani kupci, zahvaljujemo vam se što ste kupili naš proizvod. MOLIMO DA PRE MONTAŽE I PRVE UPOTREBE BOJLERA PAŽLJIVO PROČITATE UPUTSTVO.

Bojler je proizveden u skladu sa važećim standardima i zvanično je ispitano, za njega je izdat bezbednosni sertifikat i sertifikat o elektromagnetskoj kompatibilnosti. Njegove osnovne tehničke osobine navedene su na tablici sa natpisom nalepljenoj na dnu kotla u blizini priključnih cevi. Priključenje bojlera na vodovodnu i električnu mrežu može da izvrši samo stručnjak koji je osposobljen za to. Bilo kakav zahvat u unutrašnjost bojlera zbog popravljanja, uklanjanja vodenog kamenca i proveravanja ili zamenjivanja antikorozivne zaštitne anode, može da izvrši samo ovlašćena servisna služba.

MONTAŽA

Montirajte bojler što bliže priključku za vodu i pričvrstite ga na zid odgovarajućim vijcima. Ako bojler ugradite u prostoriju u kojoj je kada za kupanje ili tuš, obavezno bi trebalo da se uvažavaju zahtevi standarda IEC 60364-7-701 (VDE 0100, Teil 701). Pričvrstite bojler na zid zidnim vijcima nominalnog preseka minimalno 8 mm. Ako je nosivost zida neodgovarajuća, mesto na kome montirate bojler morate da ojačate na odgovarajući način. Bojler se pričvršćuje na zid isključivo vertikalno. Radi eventualnih naknadnih servisnih zahvata preporučujemo da ugradite bojler u skladu sa merama montaže (vidi sl. 1).

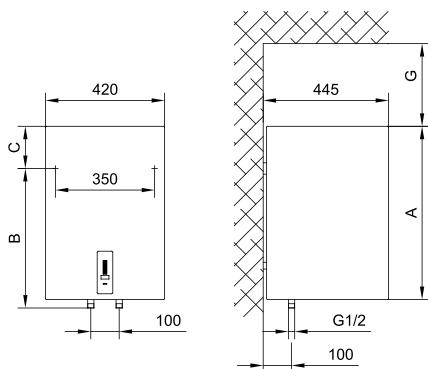

Sl. 1: Vertikalno montiranje na zid

Tip	Model	A	B	C	G
OTGS 30 E5	Supr ES 30	510	310	235	180
OTGS 50 E5	Supr ES 50	690	470	250	260
OTGS 80 E5	Supr ES 80	950	735	245	360
OTGS 100 E5	Supr ES 100	1125	900	255	510
OTGS 120 E5	Supr ES 120	1300	900	430	510

Priključne i montažne mere
bojlera [mm]

PRIKLJUČIVANJE NA VODOVOD

Dovod i odvod vode su označeni bojama na cevima bojlera. Dovod hladne vode je označen plavom, a odvod tople vode crvenom bojom.

Kod priključivanja pri zatvorenom sistemu pod pritiskom (sl. 2) potrebno je na mestima ispuštanja vode upotrebiti baterije za mešanje pod pritiskom. Na dotočnu cev potrebno je, zbog obezbeđivanja sigurnosti poprilikom rada bojlera, ugraditi sigurnosni ventil ili sigurnosnu grupu koja sprečava povećanje pritiska u bojleru za više od 0,1 MPa (1 bar) iznad nominalnog. Otvor za ispuštanje vode na sigurnosnom ventilu mora obavezno da ima izlaz na atmosferski pritisak. Kad se voda u kotlu zagreva, povećava se i pritisak, ali do granice koju dozvoljava sigurnosni ventil. Pošto je vraćanje vode u vodovodnu mrežu blokirano, može doći do kapanja vode iz odlivnog otvora sigurnosnog ventila. Te kapljice vode možete da usmerite u odvod preko posebnog sistema za ispuštanje vode, koji morate da postavite ispod sigurnosnog ventila. Odvodna cev, smeštena ispod elementa za ispuštanje na sigurnosnom ventilu, mora da bude nameštena u smeru pravo nadole i na temperaturi na kojoj ne smrzava.

U slučaju da želite da izbegnete kapanje vode iz sigurnosnog ventila, morate na dotočnu cev bojlera ugraditi ekspanzionu posudu zapremine najmanje 5% od zapremine bojlera.

Za pravilan rad sigurnosnog ventila treba periodično obavljati kontrole, odstranjivati vodeni kamenac i proveravati da sigurnosni ventil nije blokiran. Kod proveravanja, pomicanjem ručke ili odvijanjem matice zavrtnja (zavisno od vrste zavrtnja) otvorite

ispuštanje iz sigurnosnog ventila. Pri tome kroz mlaznicu ventila za isticanje mora da proteče voda, kao znak da je ventil besprekoran.

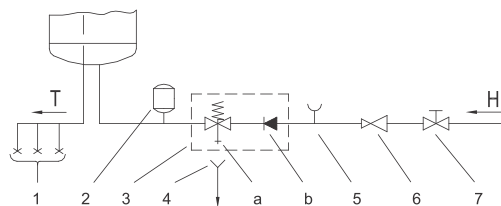

Legenda:

- 1 - Baterije za mešanje
- 2 - Ekspanzioni sud
- 3 - Sigurnosni ventil
 - a - Ventil za testiranje
 - b - Nepovratni ventil
- 4 - Cevak sa priključkom na odvod
- 5 - Ispitni nastavak
- 6 - Ventil za redukciju pritiska
- 7 - Ventil za zatvaranje

H - Hladna voda
T - Topla voda

Sl. 2: Zatvoreni sistem (pod pritiskom)

Između bojlera i sigurnosnog ventila nije dozvoljeno ugrađivati ventil za zatvaranje, jer time onemogućavate osiguranje pritiska u boileru!

Bojler možete da priključite na vodovodnu mrežu objekta bez redukcionog ventila ako je pritisak u mreži niži od nominalnog pritiska. Ako pritisak u mreži prevazilazi nominalni pritisak, treba obavezno ugraditi redukциони ventil.

Pre električnog priključivanja, boiler treba obavezno prvo napuniti vodom!

Prilikom prvog punjenja, otvorite slavinu za toplu vodu. Boiler je pun kad počne da teče voda kroz izlivnu cev baterije za mešanje.

PRIKLJUČIVANJE NA ELEKTRIČNU MREŽU

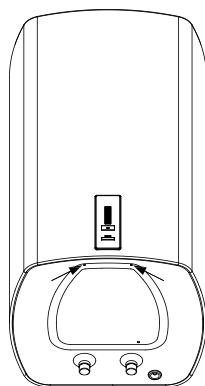

Pre priključenja u električnu mrežu, potrebno je u boiler ugraditi priključno uže minimalnog preseka najmanje $1,5 \text{ mm}^2$ (H05VV-F 3G $1,5 \text{ mm}^2$), zato morate odstraniti zaštitni poklopac.

U električnu instalaciju mora biti ugrađena priprema za razdvajanje svih polova u skladu sa nacionalnim instalacionim propisima.

Sl. 3: Odstranjivanje zaštitnog poklopca

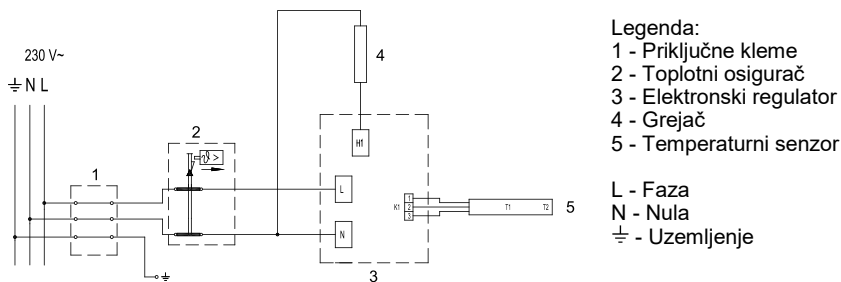

Sl. 4: Šema povezivanja električnih provodnika

UPOZORENJE: Pre svake intervencije u unutrašnjosti bojlera, obavezno isključite bojler iz električne mreže! Intervenciju može obaviti samo osposobljeni stručnjak!

UPOTREBA BOJLERA

Posle priključivanja na vodovodnu i električnu mrežu, bojler je spreman za upotrebu. Prilikom uključivanja na naponsko napajanje, bojler prelazi u stanje pripremljenosti. U stanju pripremljenosti bojler održava temperaturu vode na 10 °C.

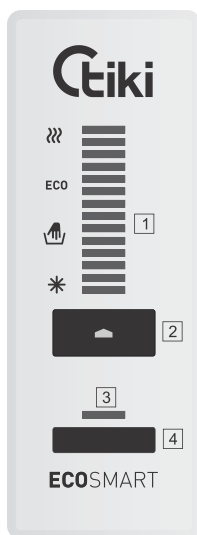

Legenda:

- 1 - Prikazivač podešene/stvarne temperature vode u bojleru, signalizacija grešaka
- 2 - Taster On/Off, podešavanje temperature
- 3 - Indikacija rada "SMART" funkcije
- 4 - Taster za uključivanje/isključivanje "SMART" funkcije

Sl. 5: Upravljačka ploča

Bojler je opremljen elektronskim regulatorom "EcoSmart" koji omogućava podešavanje temperature vode, prikaz temperature vode, dijagnostiku grešaka i rad u pametnom načinu, zahvaljujući kom smanjujete potrošnju električne energije.

Uključivanje / isključivanje bojlera

Bojler za zagrevanje vode uključujete dužim pritiskom (3 s) na taster [2].

Ponovnim dužim pritiskom (3s) na taster [2] bojler prelazi u stanje pripremljenosti.

Rad bojlera – ručno podešavanje

Temperaturu podešavate pritiskanjem tastera [2] na željeni temperaturni nivo (prethodno podešena temperatura je 57 °C).

* - Zaštita protiv zamrzavanja, temperatura približno 10 °C.

☞ - Temperatura vode približno 35 °C.

ECO - Temperatura vode približno 57 °C.

☛ - Temperatura vode približno 75 °C.

Kada dostignete maksimalni nivo "☛", pri sledećem pritisku tastera [2] vraćate se na početak "*". Preporučujemo podešavanje na položaj "ECO". Takvo podešavanje je najštedljivije; pri tom položaju temperatura vode biće približno 57 °C, a izdvajanje vodenog kamena i gubici toplote biće manji nego pri podešavanju na višu temperaturu. Temperaturu vode u bojleru pokazuje prikazivač [1].

Ako ne mislite duže vreme da upotrebljavate bojler, osigurajte njegov sadržaj od zamrzavanja na taj način, što ćete podesiti temperaturu na položaj "*". Ovakvim podešavanjem bojler će održavati temperaturu vode približno na 10 °C.

Rad bojlera u režimu "EcoSmart"

Ovaj način rada prikladan je pre svega ako imate prilično ustaljene navike što se tiče potrošnje tople vode (primer: tuširanje svakoga dana približno u isto vreme). Za rad bojlera na "EcoSmart" način morate pokrenuti snimanje. U vreme snimanja, elektronski regulator zapamti vaše navike, koje uvažava prilikom zagrevanja vode posle prestanka snimanja. Snimanje traje 7 dana. Rad u režimu "EcoSmart"-a smanjuje potrošnju električne energije.





- Pritiskom na taster [4] pokrenete snimanje vaših navika. Tokom snimanja trepće zelena kontrolna lampica [3]. Nakon 7. dana se snimanje završi i režim počne da se izvodi automatski. U "EcoSmart" načinu svetli zelena kontrolna lampica [3], dok je bojler uključen.
- Ponovnim pritiskom na taster [4] isključujete snimanje ili rad "EcoSmart" funkcije. Bojler se vraća u osnovni način rada. Vodu zagreva do podešene temperature.
- Ponovno uključivanje "EcoSmart" funkcije je moguće pritiskom na taster [4]. Ako je bio režim rada već snimljen (snimanje nije bilo prekinuto), on će početi sa izvođenjem. Zelena kontrolna lampica [3] svetli. Ako je bilo snimanje prekinuto, sistem započne s novim 7 - dnevnom snimanjem. Zelena kontrolna lampica [3] trepće.
- Ukoliko elektronski regulator ima već sačuvan režim rada, a navike potrošnje tople vode se promene, potrebno je pokrenuti novo snimanje. Pokrećete ga dužim pritiskom na taster [4]. Snimanje traje sledećih 7 dana.

Funkcija antilegionela

Ako voda u bojleru u roku od 14 dana ne dostigne 65 °C, uključuje se funkcija zaštite od legionele te se voda u bojleru zagrejava na 70 °C i održava 120 minuta.

Indikacija grešaka

U slučaju greške na prikazivaču  počinju da trepere kontrolne lampe.

Greška	Opis greške	Signalizacija	Rešenje
E1	Greška temperaturnog senzora	Ponavljajući 2x brzi treptaj kontrolne lampe na prikazivaču  .	Pozovite servis (bojler ne radi).
E5	Pregrevanje (temperatura > 90 °C)	Ponavljajući 3x brzi treptaj kontrolne lampe na prikazivaču  .	Greška se automatski izbriše kada padne temperatura ispod podešene vrednosti. Ako se greška ponavlja, pozovite servis.
E44	Suvo uključivanje	Ponavljajući 4x brzi treptaj kontrolne lampe na prikazivaču  .	Bojler napunite vodom. Greška se briše isključivanjem bojlera odn. 3 s pritiskom na taster  .

Pražnjenje bojlera

Ako bojler isključite iz električne mreže, morate istočiti vodu iz njega zbog opasnosti od zamrzavanja. Voda iz bojlera se prazni kroz dotočnu cev bojlera. Za tu namenu preporučljivo je prilikom montiranja između sigurnosnog ventila i dotočne cevi montirati poseban T-član sa ispusnim ventilom. Pre pražnjenja bi trebalo isključiti bojler iz električne mreže, a zatim otvoriti ručku za toplu vodu na priključenoj bateriji za mešanje i ispustiti toplu vodu. Kad se voda u bojleru ohladi, zatvara se ventil dovoda hladne vode i odvrće elastična cev na odvodu tople vode bojlera. Zatim možete da ispraznite bojler kroz ispusni ventil na dovodnoj cevi. Posle pražnjenja vode kroz dotočnu cev, u bojleru ostaje manja količina vode. Prilikom ponovnog punjenja bojlera vodom, preporučujemo da otvorite ručicu za toplu vodu na bateriji za mešanje vode i da pustite da voda teče bar 2 minuta kroz izlivnu cev baterije za mešanje vode (mlaz neka bude ravnomeran, srednje jačine, debljine olovke).

ODRŽAVANJE

Spoljašnjost bojlera čistite mekom krpom i blagim tečnim sredstvima za čišćenje, namenjenim za čišćenje glatkih lakiranih površina. Ne upotrebljavajte sredstva za čišćenje koja sadrže alkohol ili abrazivna sredstva.

Redovnim servisnim pregledima obezbedićete besprekoran rad i dug životni vek bojlera. Garancija za prerđavanje kotla važi samo ako ste obavljali propisane redovne preglede istrošenosti zaštitne anode. Period između pojedinih redovnih pregleda ne sme biti duži nego što je navedeno u garancijskoj izjavi. Pregledi moraju biti obavljani od strane ovlašćenog servisera, koji će Vam pregled evidentirati na garancijskom listu proizvođača. Prilikom pregleda, proverava istrošenost antikorozivne zaštitne anode i po potrebi očisti vodeni kamenac koji se, s obzirom na kvalitet, količinu i temperaturu potrošene vode sakuplja u unutrašnjosti bojlera. Servisna služba će vam posle pregleda bojlera, s obzirom na utvrđeno stanje, preporučiti i datum sledeće kontrole.

Molimo Vas, da eventualne kvarove na bojleru ne popravljate sami, nego da o njima obavestite najbližu ovlašćenu servisnu službu.

TEHNIČKE KARAKTERISTIKE BOJLERA

Tip		OTGS 30 E5	OTGS 50 E5	OTGS 80 E5	OTGS 100 E5	OTGS 120 E5
Model		Supr ES 30	Supr ES 50	Supr ES 80	Supr ES 100	Supr ES 120
Određeni profil opterećenja		S	M	M	L	L
Razred energetske efikasnosti ¹⁾		B	B	B	C	C
Energetsa efikasnost pri zagrevanju vode (η_{wh}) ¹⁾	[%]	37,2	40	39,6	40	40
Godišnja potrošnja električne energije ¹⁾	[kWh]	496	1282	1296	2480	2554
Dnevna potrošnja električne energije ²⁾	[kWh]	2,864	6,870	6,956	13,003	13,214
Podešavanje temperature termostata		"ECO"				
Vrednost "smart" ³⁾		1	1	1	1	1
Nedeljna potrošnja električne energije sa pametnim upravljanjem	[kWh]	13,055	24,198	25,564	49,740	51,611
Nedeljna potrošnja električne energije bez pametnog upravljanja	[kWh]	16,215	28,501	30,049	57,832	58,689
Zapremina	[l]	29,1	49,1	78,8	98,1	118,9
Količina mešane vode na 40 °C V40 ²⁾	[l]	-	68	121	142	177
Nominalni pritisak	[MPa (bar)]	0,6 (6) / 0,9 (9) / 1,0 (10)				
Masa/napunjen vodom	[kg]	19/49	24/74	31/111	36/136	41/161
Antikorozivna zaštita kotla emajlirano / Mg anoda		• / •	• / •	• / •	• / •	• / •
Zaštita od pregrevanja		•	•	•	•	•
Zaštita od suvog uključanja		•	•	•	•	•
Snaga električnog grejača	[W]	2000				
Napon napajanja	[V~]	230				
Klasa zaštite		I				
Stepen zaštite		IP24				
Vreme zagrevanja od 10 °C do 65 °C	[h]	0:59	1:38	2:37	3:16	3:55
Mere ambalaže	[mm]	480x490x 630	480x490x 810	480x490x 1070	480x490x 1245	480x490x 1420

¹⁾ Uredba komisije EU 812/2013; EN 50440

²⁾ EN 50440

³⁾ Podaci o energetskej efikasnosti i potrošnji energije važe samo kada je uključen pametni upravljački uređaj.

ZADRŽAVAMO PRAVO NA PROMENE, KOJE NE UTIČU NA FUNKCIONALNOST APARATA.

Uputstvo za upotrebu je na raspolaganju i na našoj internet strani
<https://www.tikigroup.eu>.

